



**PRO**<sup>TM</sup>

# Ford Pro

## Cátalogo de Conversiones Edición 4

Por favor,descargar para una visualización óptima.

### Transit Custom



# Introducción

Algunos clientes llevan sus vehículos a carroceros para personalizarlos según sus necesidades. Si podemos cubrir un mayor número de necesidades con las opciones que Ford proporciona directamente, podremos simplificar este proceso y reducir el tiempo entre la emisión del pedido y la obtención del vehículo listo para usar.

La oferta de estas opciones asegura que la gama de vehículos comerciales de Ford siga siendo la mejor plataforma para cumplir con la gran variedad y complejidad de necesidades de un gran número de negocios. Comprender y cumplir con las necesidades de los clientes nos asegura poder aconsejar de la mejor forma a nuestros clientes cuando hagan su adquisición y en futuras compras: así creamos una relación duradera.

## Vehículo base

Selecciona un vehículo para ver sus opciones SVO



Transit Custom



Tourneo Custom

- Kombi
- Van Doble Cabina
- MultiCab
- Van
- Mixta

# Opciones Especiales para vehículos

Haz clic en cada SVO para más información

<p>Equipos de alimentación y suministro eléctrico</p> 	<p>Exterior</p> 	<p>Interior</p> 	<p>Opciones para ambulancias y coches policiales</p> 
<p>Opciones de conversiones especiales de transporte de pasajeros</p> 	<p>Opciones para coche taller</p> 	<p>Opciones para transformaciones de taxi</p> 	<p>Opciones para transformaciones de isothermización</p> 
<p>Opciones de vehículos eléctricos</p> 	<p>Opciones de conversión de furgonetas (VAN) de reparto</p> 	<p>Opciones para soluciones de movilidad reducida</p> 	<p>Opciones de transformaciones para autocaravanas</p> 
<p>Opciones de transformaciones para servicios diversos</p> 			

## Equipos de alimentación y suministro eléctrico

- Batería Individual H8 AGM
- Baterías Dobles H7 AGM
- Baterías Dobles H8 AGM
- Caja De Fusibles Inteligente
- Comando De Regeneración Manual Del Filtro De Partículas (DPF)
- Conectores Eléctricos para gancho de remolque (En BEV solo para 350)
- Puerto De Combustible Auxiliar
- Sistema de integración de vehículos 2.0
- Unidad De Control Del Régimen Del Motor

## Batería Individual H8 AGM

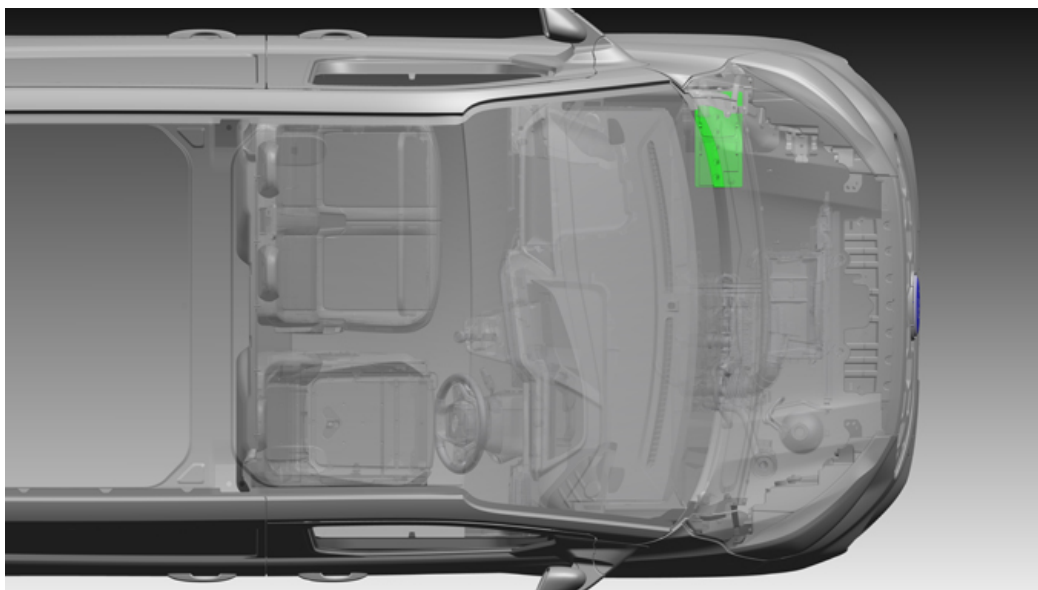

1 x batería 95Ah H8 AGM (~1,2kWh) ubicada en el compartimento del motor.

Adecuada para los vehículos que deben cumplir requisitos de alimentación con el motor apagado superiores a los de baterías estándar. Por ejemplo, las transformaciones que requieren sistemas telemáticos/de rastreo.

**Disponibilidad de mercado:** SPAIN

**Código WERS:** HTABG

**Disponible para:** Transit Custom, Tourneo Custom

## Baterías Dobles H7 AGM

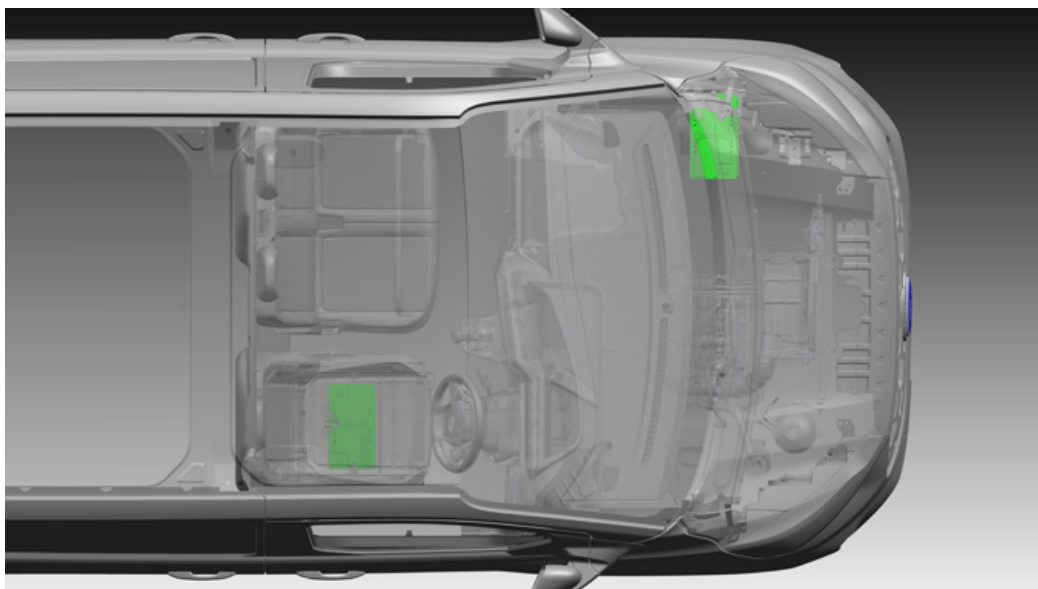

2 x 80Ah H7 AGM baterías de ciclo profundo (~2kWh) con la principal situada en el compartimento del motor y la batería auxiliar situada en el pedestal del asiento del conductor.

**Disponibilidad de mercado:** SPAIN

**Código WERS:** HTAAC

**Disponible para:** Transit Custom, Tourneo Custom

## Baterías Dobles H8 AGM

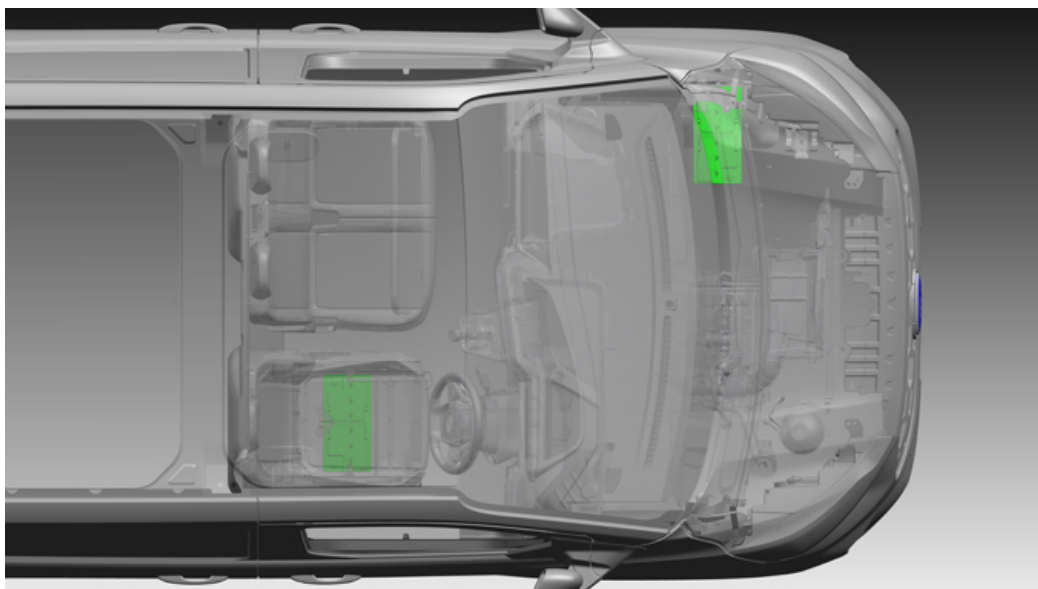

2 x baterías 95Ah H8 AGM (~2,4kWh)

Adecuadas para los vehículos que deben cumplir requisitos de alimentación con el motor apagado superiores a los de las baterías estándar. Por ejemplo, las transformaciones que requieren sistemas telemáticos/de rastreo.

**Disponibilidad de mercado:** SPAIN

**Código WERS:** HTAAZ

**Disponible para:** Transit Custom, Tourneo Custom

## Caja De Fusibles Inteligente

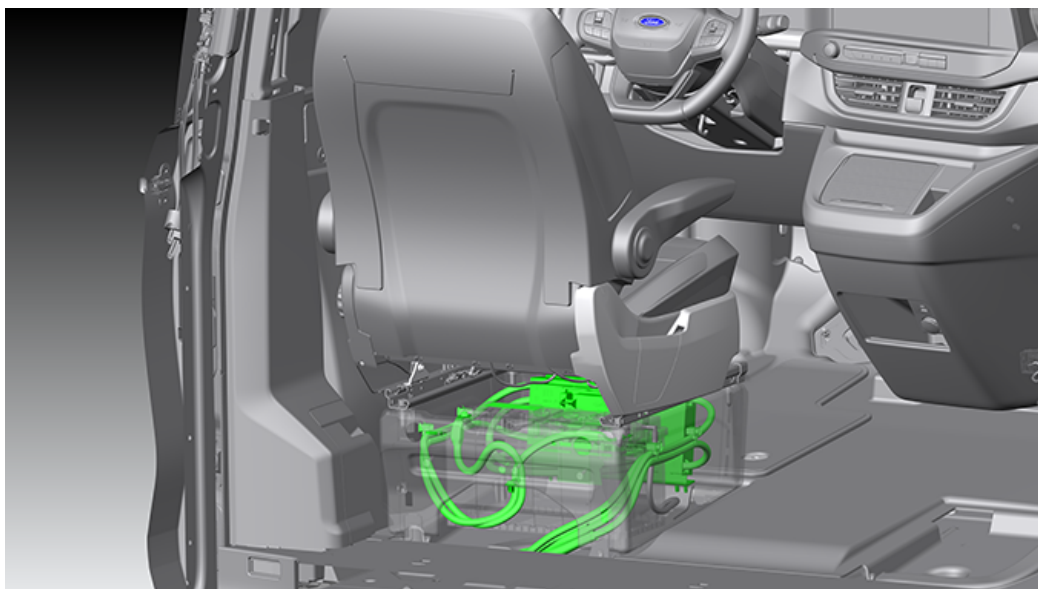

Específicamente para las transformaciones en las que hay equipos adicionales instalados que requieren una fuente de alimentación protegida por separado. La caja de fusibles inteligente combina varias funciones en una cómoda opción que incluye una caja de fusibles de alta corriente, protección de batería y carga dividida (hasta 3 baterías en total).

La unidad es capaz de gestionar el suministro de energía de alta corriente, al tiempo que puede procesar las señales del vehículo.

**Nota:**

La unidad está ubicada en el pedestal del asiento del conductor. Solo compatible con batería H8 (individual, doble, triple).

**Disponibilidad de mercado:** SPAIN

**Código WERS:** JZXAD

**Disponible para:** Transit Custom, Tourneo Custom

### Incluye:

- Caja de fusibles con 8 entradas y 8 salidas
- Protección de batería programable
- Carga dividida
- Supervisión de la batería

### No disponible con:

- Inversor 400 W
- Batería estándar
- Baterías H7



## Comando De Regeneración Manual Del Filtro De Partículas (DPF)



Esta opción permite al conductor accionar manualmente la regeneración del filtro de partículas (DPF) mientras el vehículo esté aparcado con el motor en funcionamiento (el proceso dura entre 10 y 20 minutos). La pantalla del panel informa cuando se requiere un ciclo de regeneración. Recomendado para vehículos diésel que realizan desplazamientos cortos o con periodos de ralentí prolongados.

**Disponibilidad de mercado:** SPAIN

**Código WERS:** A6YAB

**Disponible para:** Transit Custom, Tourneo Custom

**No disponible con:**

- BEV

## Conectores Eléctricos para gancho de remolque (En BEV solo para 350)

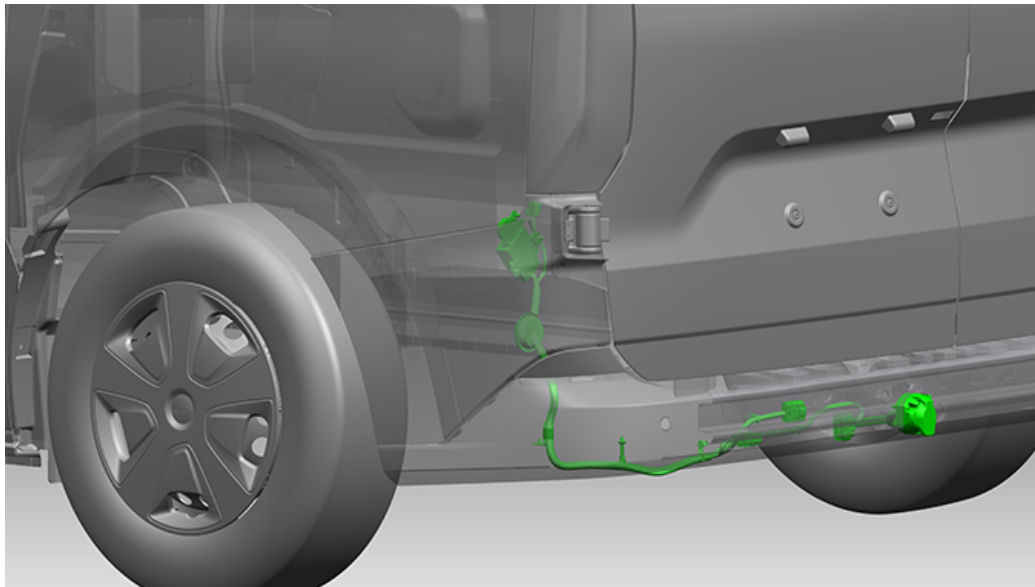

Esta opción incluye el sistema eléctrico para el remolque (cableado) sin el enganche físico de remolque. Satisface las necesidades de clientes particulares de flotas que instalan su propio enganche de remolque, pero necesitan las señales eléctricas de las luces y las funciones electrónicas proporcionadas por el vehículo base, incluido el control de estabilidad del remolque y la mitigación del viento lateral. Incluye brida de montaje de zócalo de 13 pines.

**Disponibilidad de mercado:** SPAIN

**Código WERS:** CIDAD

**Disponible para:** Transit Custom, Tourneo Custom

### Incluye:

- Cableado sin enganche de remolque físico

### No disponible en:

- Vehículos PHEV

## Puerto De Combustible Auxiliar

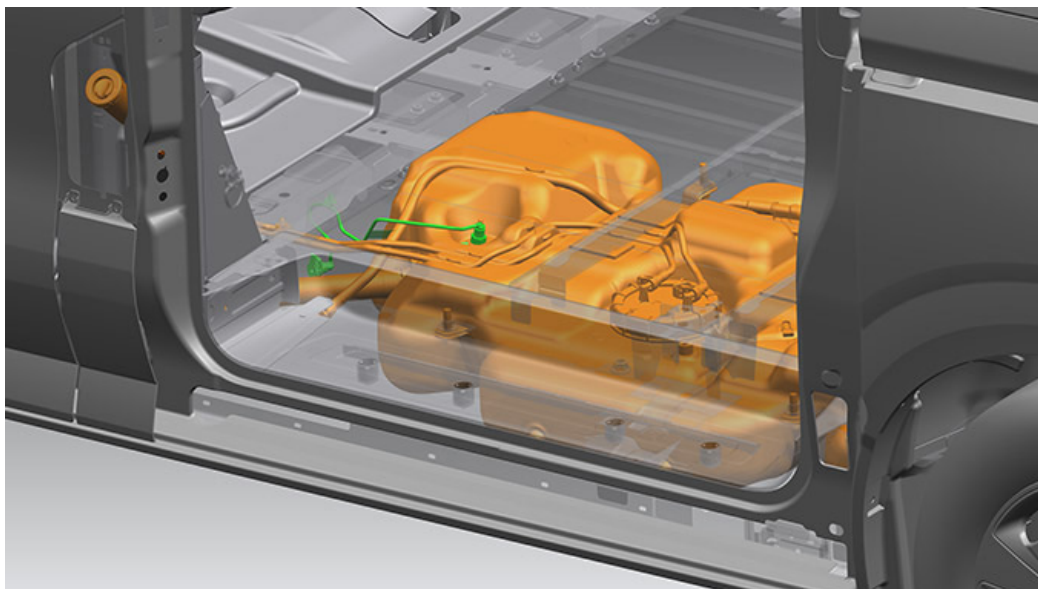

El puerto de combustible auxiliar proporciona una línea de combustible y un conector al depósito de combustible, para facilitar la conectividad de equipos auxiliares, tales como calefactores instalados posteriormente.

Está equipado con un conector hembra TI LOCC QC 7.89 de serie; y se recomienda instalar una pieza de contacto de adaptador macho 7.89 (proveedor: TI Automotive GmbH).

**Disponibilidad de mercado:** SPAIN

**Código WERS:** GB2AB

**Disponible para:** Transit Custom, Tourneo Custom

## Sistema de integración de vehículos 2.0

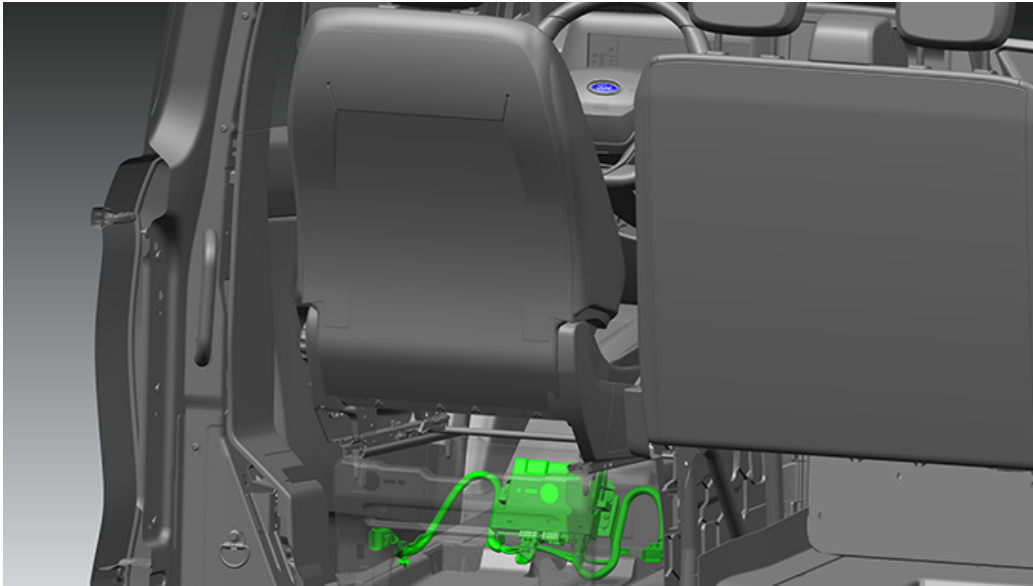

### Incluye:

- El paquete completo se entrega con módulo, soporte y arnés de puente preinstalado.
- Se incluye adaptador de arnés de corte romo en la guantera para la transformación.
- El paquete se puede instalar más adelante.

El Sistema de integración de vehículos 2.0 es un controlador programable de entrada/salida que se comunica a través de la red CAN del vehículo. El módulo utiliza la pantalla Sync para controlar y supervisar los equipos del vehículo transformado.

Gracias a la herramienta Logic Tool, los carroceros no necesitan tener experiencia en programación para configurar el módulo y crear nuevas funciones para el vehículo (encontrará más información en el BEMM).

### Nota:

Para más información, consulte el Manual de montaje de carrocería y equipamiento (BEMM).

**Disponibilidad de mercado:** SPAIN

**Código WERS:** JRSAB

**Disponible para:** Transit Custom, Tourneo Custom

### Funciones y beneficios:

- 16 entradas digitales
- 8 entradas analógicas
- 6 salidas conmutadas de 5 A: controladas a través de la pantalla Sync para conmutar equipos de hasta 5 A (balizas, iluminación, seccionadores, etc.).
- 2 salidas conmutadas de 10 A: controladas a través de la pantalla Sync para equipos de conmutación de hasta 10 A (barras luminosas, inversores de bombas, etc.)
- 4 salidas de puente H de 5 A: para suministro de hasta 5 A
- 10 salidas conmutadas LS/HS basadas en PWM: para utilizar cuando se añaden relés adicionales para requisitos de potencia conmutada superiores a 10 A
- Comunicación con vehículos - solo lectura - acceso a una serie de señales CAN de vehículos para apoyar las conversiones de vehículos
- CAN privado - J1939.

# Unidad De Control Del Régimen Del Motor



La unidad de control del régimen del motor permite que el motor esté en funcionamiento a una velocidad de ralentí elevada. Esta opción se usa para la toma de alimentación eléctrica y mecánica que acciona equipos suplementarios.

**Disponibilidad de mercado:** SPAIN

**Código WERS:** DCNAB

**Disponible para:** Transit Custom, Tourneo Custom

## Ofrece 3 modos de operación:

- Modo 1: 3 velocidades (predeterminadas: 1100 r/min, 1600 r/min, 2030 r/min), esto se puede configurar
- Modo 2: velocidad variable
- Modo 3: velocidad al ralentí

## Información general

- Los tipos de transformaciones que se beneficiarían de esta opción incluyen las conversiones de refrigeración y servicios.
- En el BEMM encontrará información detallada para ambas soluciones.

## No disponible en:

- Vehículos PHEV y BEV



## Exterior

- Bloqueo de seguridad avanzado
- Opciones De Pintura Especial
- Pack Cerradura de Seguridad
- Pack Cerradura de Seguridad zona Carga (Incompatible con portón, puertas eléctricas y ventanas en zona de carga)
- Pack Cierre Automático
- Pack Gancho Completo (Incompatible con puerta eléctrica y ventanas en zona de carga)
- Pack Gancho zona Carga (Incompatible con puerta eléctrica y ventanas en zona de carga)
- Pack cerraduras puertas delanteras

## Bloqueo de seguridad avanzado

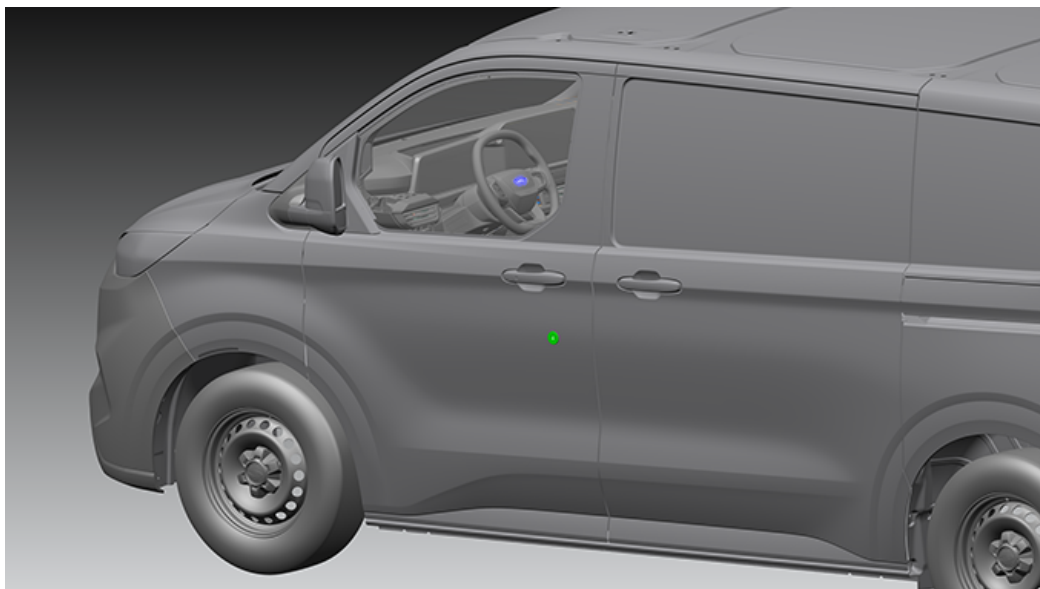

El RepLock™ para seguridad mejorada, suministrado por el líder del mercado TVL™, es un cilindro de reemplazo exclusivo de alta seguridad patentado que sustituye a la cerradura estándar de la puerta del conductor.

Fabricado en acero inoxidable de alta calidad, impide que los ladrones abran la puerta del conductor para acceder al vehículo.

**Disponibilidad de mercado:** SPAIN

**Código WERS:** AAKBA

**Disponible para:** Transit Custom, Tourneo Custom

## Opciones De Pintura Especial



Un cliente podría querer personalizar el exterior de su vehículo comercial Ford para proyectar su empresa y su marca. Ford ofrece más de 100 opciones de pintura especial. Una pintura de acuerdo con los estándares de calidad más altos, lo único que los clientes tendrán que hacer es añadir los detalles del logo y de su marca.

Para estar actualizado respecto a la gama de pinturas y la disponibilidad, contacta a tu NSC local para obtener la última Lista de pinturas SVO.

Se aplican las siguientes cantidades mínimas de pedido:

Transit Connect: Se aplica un pedido mínimo de 14 o se añadirá un recargo

E-Transit: Pintura opcional Transit disponible

Ranger: Se aplica un pedido mínimo de 50 o se añade un recargo

Otras: sin restricción

**Nota:**

La disponibilidad de colores y los tiempos de entrega podrían variar según el mercado.

**Disponibilidad de mercado:** Todos los mercados

**Código WERS:** Varios

**Disponible para:** Transit Custom, Tourneo Custom



## Pack Cerradura de Seguridad

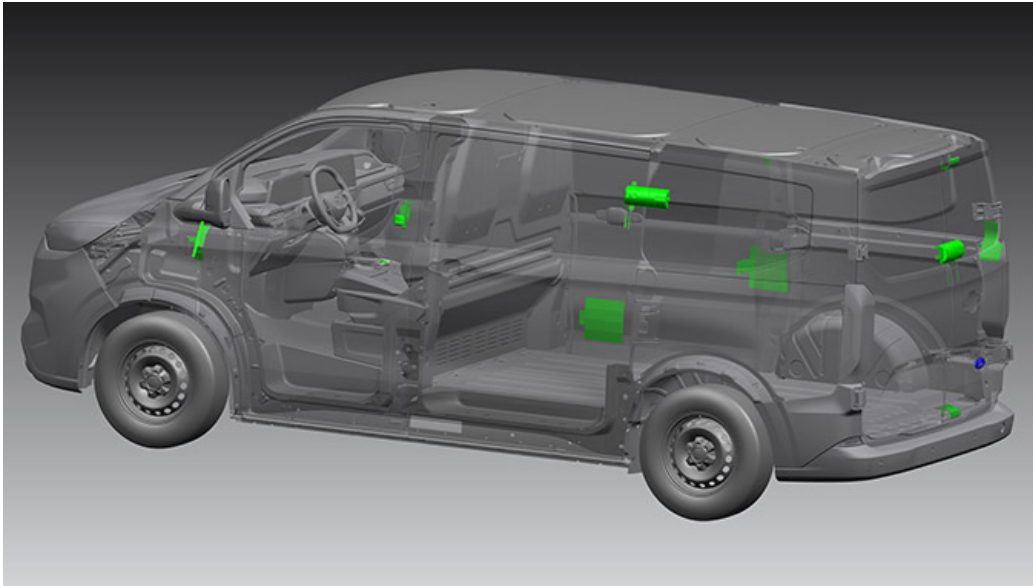

El paquete de seguridad con coraza del líder del mercado TVL™ viene instalado de fábrica y proporciona protección adicional al vehículo de 5 formas:

- RepLock™ impide que la cerradura de la puerta del conductor se vea comprometida.
- Los bloqueos deadlock son cerraduras de accionamiento independiente que introducen un perno entre la puerta y el pilar B una vez que se acciona.
- Las corazas proporcionan un elemento disuasorio visual y son la opción de seguridad más sólida; un diseño de carcasa de enclavamiento y un mecanismo de perno de apoyo ofrecen una mayor protección del espacio de carga.
- Protectores de cierre instalados en todas las puertas del espacio de carga para protegerlo de los intentos externos de anular el mecanismo.
- Protecciones integradas instaladas en puertas de cabina y de carga traseras para evitar que se corten los cables de las puertas.

**Disponibilidad de mercado:** SPAIN

**Código WERS:** AAKAE

**Disponible para:** Transit Custom

### Incluye:

- RepLock™ antirrobo para puertas delanteras
- Protecciones integradas de las puertas delanteras
- Bloqueos deadlock en puertas delanteras (conductor y pasajero)
- Protecciones integradas RCD
- Protectores de cierre (SSLD, DSLD y RCD)
- Corazas (SSLD, DSLD, RCD)

### No disponible con:

- Puerta de carga lateral eléctrica
- Acristalamiento 2ª fila asientos Transit Custom

## Pack Cerradura de Seguridad zona de carga (Incompatible con portón, puertas eléctricas y ventanas en zona de carga)

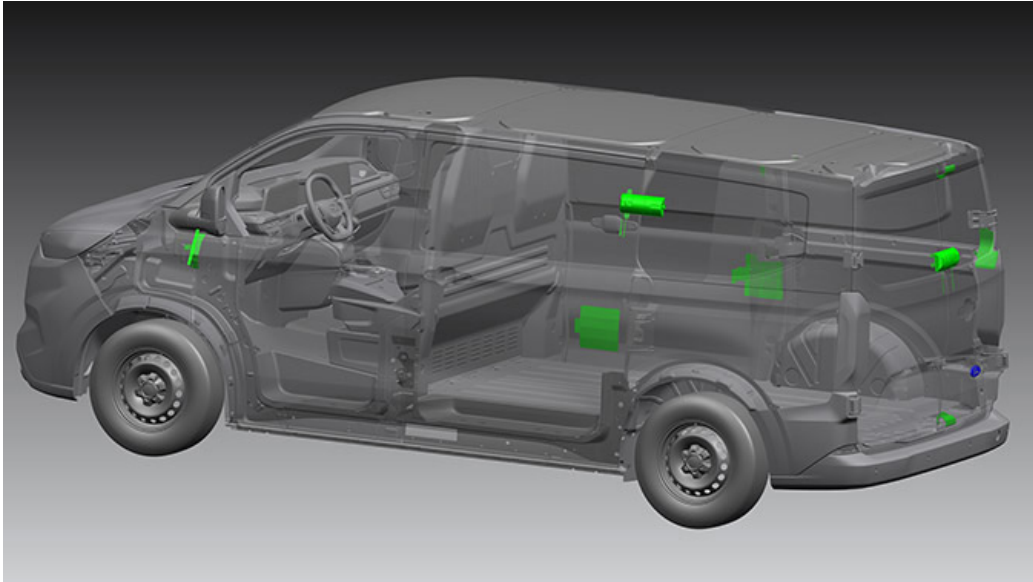

El paquete con coraza para el espacio de carga trasero TVL™ viene instalado de fábrica y proporciona protección adicional y bloqueos mecánicos en la zona del espacio de carga.

- RepLock™ impide que la cerradura de la puerta del conductor se vea comprometida.
- Las corazas proporcionan un elemento disuasorio visual y son la opción de seguridad más sólida con un diseño de carcasa de enclavamiento y un mecanismo de perno de apoyo.
- Protectores de cierre instalados en todas las puertas del espacio de carga para protegerlo de los intentos externos de anular el mecanismo.
- Protecciones integradas en puertas de cabina y de carga traseras para impedir que se corten los mazos de cables de las puertas.

**Disponibilidad de mercado:** SPAIN

**Código WERS:** AAKAH

**Disponible para:** Transit Custom

### Incluye:

- RepLock™ antirobo para puertas delanteras
- Protecciones integradas de las puertas delanteras
- Corazas (SSLD, DSLD, RCD)
- Protecciones integradas (RCD)

### No disponible con:

- Puerta de carga lateral eléctrica
- Acristalamiento 2ª fila asientos/RCD Transit Custom
- Portón trasero

## Pack Cierre Automático

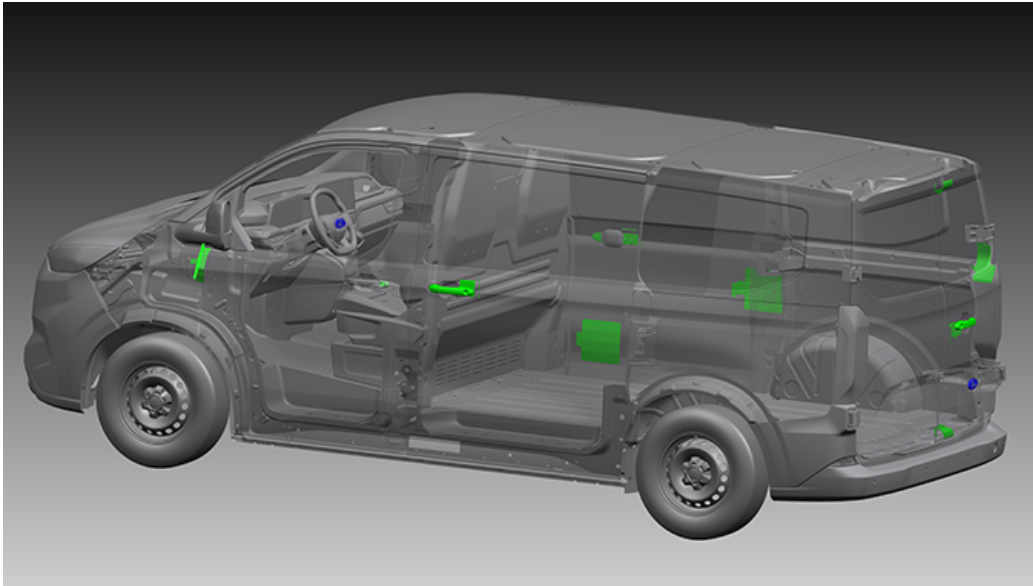

El paquete de seguridad con manija de cierre del líder del mercado TVL™ viene instalado de fábrica y mejora la seguridad del vehículo de 3 formas:

- RepLock™ impide que la cerradura de la puerta del conductor se vea comprometida.
- Las manijas de cierre de golpe son cerraduras de cierre integradas que se instalan en todas las puertas del espacio de carga.
- En todas las puertas del espacio de carga se instalan protectores de cierre que protegen de los intentos externos de anular el mecanismo y las protecciones integradas, evitando que se corten los cables.

Diseñadas para el sector de la mensajería para permitir una salida rápida de la furgoneta bloqueándose cada vez que el conductor sale, aumentando su productividad.

**Disponibilidad de mercado:** SPAIN

**Código WERS:** AAKAC

**Disponible para:** Transit Custom

### Incluye:

- RepLock™ antirrobo para puertas delanteras
- Protecciones integradas de las puertas delanteras
- Protecciones integradas RCD/portón trasero
- Protectores de cierre (SSLD, DSLD y RCD/portón trasero)
- Manijas de cierre (SSLD, DSLD, RCD)

# Pack Gancho Completo (Incompatible con puerta eléctrica y ventanas en zona de carga)

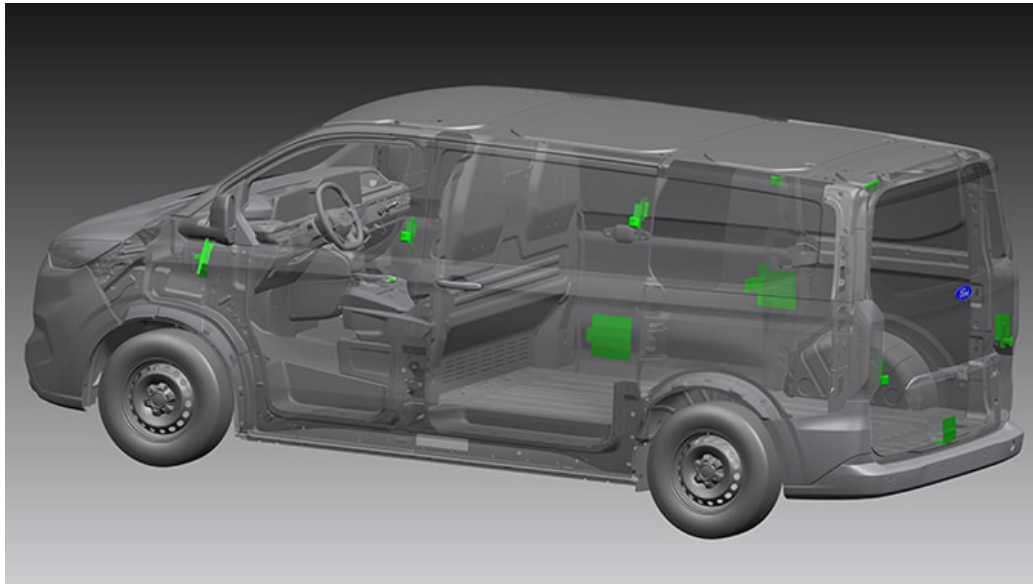

El paquete de seguridad con bloqueo de gancho del líder del mercado TVL™ viene instalado de fábrica para mejorar la protección del vehículo de 5 formas:

- RepLock™ impide que la cerradura de la puerta del conductor se vea comprometida y viene instalado de fábrica sustituyendo la cerradura original.
- Los bloqueos deadlock son cerraduras de accionamiento independiente que introducen un perno entre la puerta y el pilar B una vez que se acciona.
- Los bloqueos de gancho se instalan en todas las puertas del espacio de carga y bloquean la puerta al pilar utilizando un gancho de alta resistencia para mejorar la protección del espacio de carga.
- Los protectores de cierre se instalan en todas las puertas del espacio de carga para protegerlo de los intentos externos de anular el mecanismo
- Protecciones integradas instaladas en las puertas de la cabina y RCD/portón trasero para evitar que los cables de las puertas se corten

**Disponibilidad de mercado:** SPAIN

**Código WERS:** AAKAD

**Disponible para:** Transit Custom

## Incluye:

- RepLock™ antirrobo para puertas delanteras
- Protecciones integradas de las puertas delanteras
- Bloqueos deadlock en puertas delanteras (conductor y pasajero)
- Protecciones integradas RCD/portón trasero
- Protectores de cierre (SSLD, DSLD y RCD/portón trasero)
- Bloqueos de gancho (SSLD, DSLD RCD/portón trasero)

## No disponible con:

- Puerta de carga lateral eléctrica
- Acristalamiento 2ª fila asientos Transit Custom

## Pack Gancho zona Carga (Incompatible con puerta eléctrica y ventanas en zona de carga)

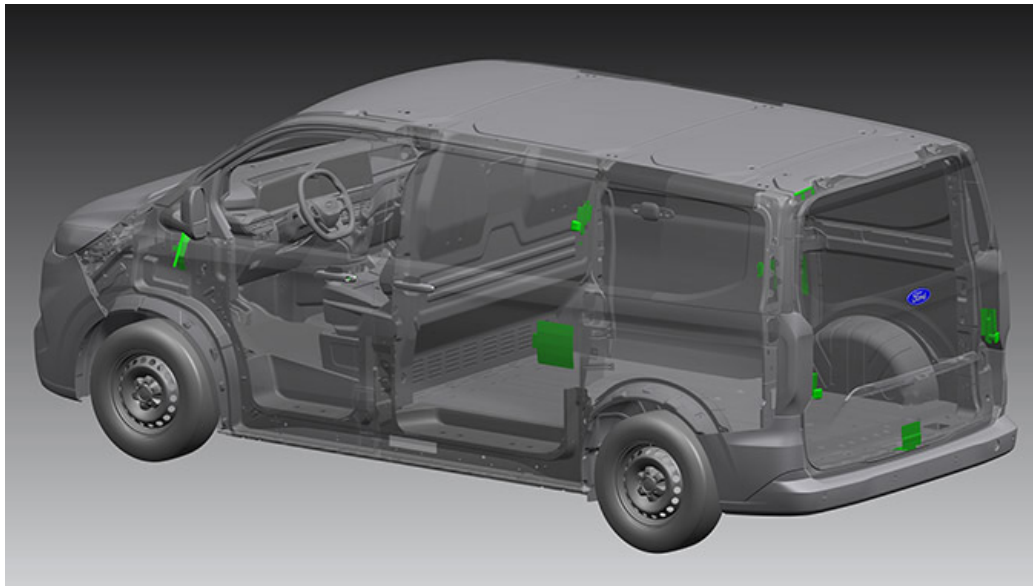

Este paquete con bloqueo de gancho para el espacio de carga trasero TVL™ viene instalado de fábrica y proporciona protección adicional y bloqueos mecánicos solo en la zona de carga.

- RepLock impide que la cerradura de la puerta del conductor se vea comprometida
- Los bloqueos de gancho se instalan en todas las puertas del espacio de carga y bloquean la puerta al pilar utilizando un gancho de alta resistencia
- En todas las puertas del espacio de carga se instalan protectores de cierre para protegerlas de los intentos externos de anular el mecanismo
- Protecciones integradas instaladas en puertas de cabina y de carga traseras/portón trasero para impedir que se corten los cables de las puertas

**Disponibilidad de mercado:** SPAIN

**Código WERS:** AAKAG

**Disponible para:** Transit Custom

### Incluye:

- RepLock™ antirobo para puertas delanteras
- Protecciones integradas de las puertas delanteras
- Protecciones integradas RCD/portón trasero
- Protectores de cierre (SSLD, DSLD y RCD/portón trasero)
- Bloqueos de gancho (SSLD, DSLD RCD/portón trasero)

### No disponible con:

- Puerta de carga lateral eléctrica
- Acristalamiento 2ª fila asientos/RCD Transit Custom

## Pack cerraduras puertas delanteras

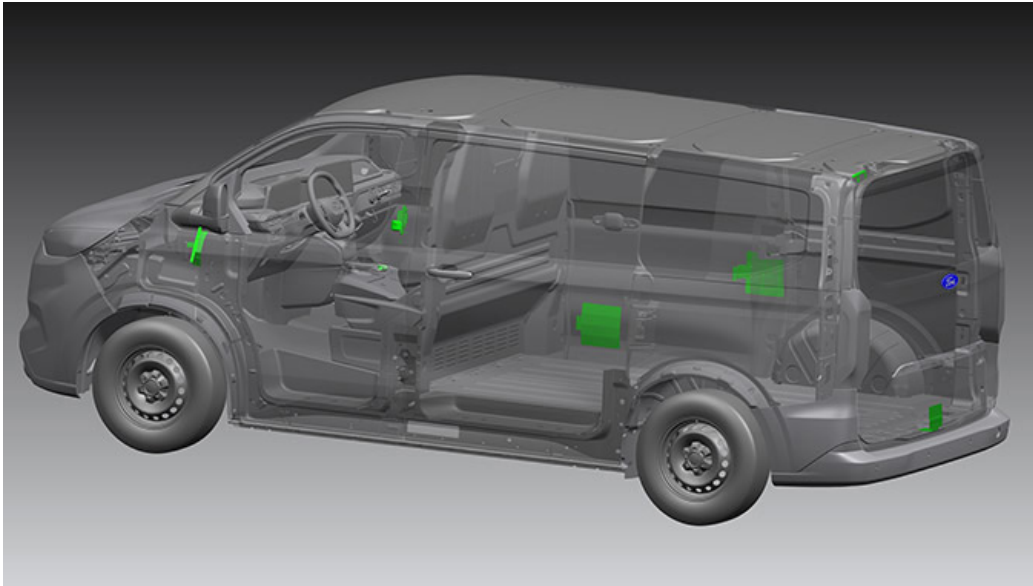

El paquete de protección de cabina del líder del mercado TVL™ viene instalado de fábrica y proporciona protección adicional y bloqueos mecánicos en la zona de la cabina.

- RepLock impide que la cerradura de la puerta del conductor se vea comprometida.
- Los bloqueos deadlock son cerraduras de accionamiento independiente que introducen un perno entre la puerta y el pilar B una vez que se acciona para proporcionar seguridad adicional en ambas puertas delanteras.
- Los protectores de cierre se instalan en todas las puertas del espacio de carga para protegerlo de los intentos externos de anular el mecanismo.
- Protecciones integradas (puertas de carga traseras y delanteras/portón trasero) para impedir que corten los cables de las puertas.

No se puede comprar con ningún otro paquete de bloqueo, este es solo para asegurar la zona de la cabina y añadir un mayor nivel de seguridad al resto del vehículo.

**Disponibilidad de mercado:** SPAIN

**Código WERS:** AAKAF

**Disponible para:** Transit Custom

### Incluye:

- RepLock™ antirrobo para puertas delanteras
- Protecciones integradas de las puertas delanteras
- Bloqueos deadlock en puertas delanteras (conductor y pasajero)
- Protecciones integradas RCD/portón trasero
- Protectores de cierre (SSLD, DSLD y RCD/portón trasero)

## Interior

- Paquete de Asientos - Eliminar Asiento del pasajero (Incompatible Conversor de potencia de 400W)
- Paquete De Estanterías Van Sortimo™
- Paquete De Estanterías Van Sortimo™ Aligerada
- Tacógrafo Inteligente 4.0

## Paquete de Asientos - Eliminar Asiento del pasajero (Incompatible Convertor de potencia de 400W)



Se retira el asiento del pasajero, se conserva el cinturón de seguridad. Este diseño es utilizado por diferentes empresas postales y de mensajería.  
Asiento del conductor de 6 posiciones (con soporte lumbar) con acabado en Trend  
Asiento con calefacción en V363 BEV y V710.

**Disponibilidad de mercado:** SPAIN

**Código WERS:** BVFDM

**Disponible para:** Transit Custom

### Disponibilidad:

- Disponible con mamparo de acero fijo (con o sin cristal), y mamparo extraído (donde se permita)
- Disponible con mamparo de plástico

### No disponible con:

- Abertura de carga transversal



## Paquete De Estanterías Van Sortimo™

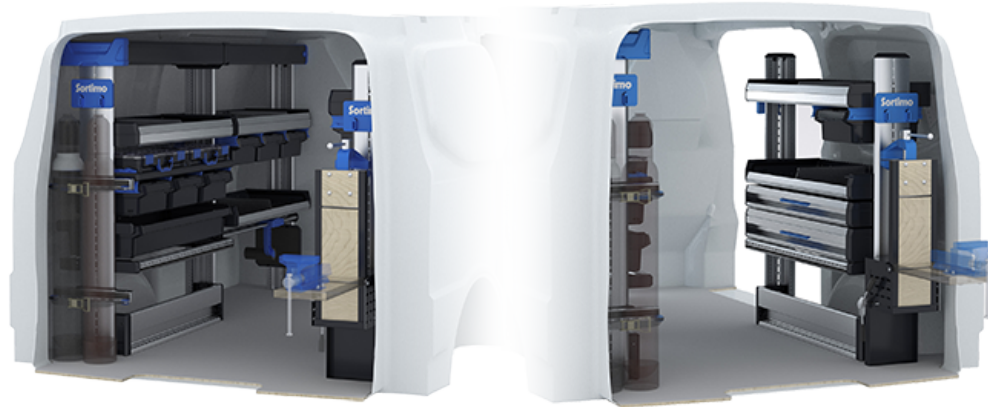

Sortimo™ ofrece productos de alta calidad, concebidos y fabricados en Alemania. El sistema de estanterías de peso ligero está diseñado con la máxima estabilidad y seguridad para el «taller móvil» de tus clientes. Suministrado directamente de fábrica con las estanterías Sortimo™ listas para empezar a trabajar sin tener que esperar la conversión.

Este sistema modular tiene la posibilidad de añadirse al sistema más tarde mediante el abastecimiento de los puntos de venta Sortimo™.

**Disponibilidad de mercado:** SPAIN

**Código WERS:** AALA7

**Disponible para:** Transit Custom

### Funciones y beneficios:

- Una solución única y exclusiva para el cliente
- Una única factura que se puede integrar en la financiación Ford Credit
- Sin conversión local adicional (tiempo de espera)
- Sometido a pruebas de choque para cumplir toda la legislación europea
- Premium, de peso ligero y larga duración
- Fácil de transferir/retirar sin daños en el vehículo
- 3 años de garantía en los productos Sortimo™

#### Incluye:

- Suelo fenólico antideslizante
- Estantería SR5 Sortimo en ambos lados
- Revestimiento lateral
- Armarios de almacenamiento
- Estantes con cajas retenidas
- Mordaza de extracción
- Ventilación para el transporte de cilindros de gas
- Mamparo estándar
- Una puerta de carga deslizante (lado acompañante)
- Panel de embellecedor del compartimento
- Almacenaje superior

#### No disponible para pedir con:

- Suelo de carga sellado
- Puerta lateral de carga dual
- Calefacción del servicio de agua trasero
- Control climático trasero
- Portaequipajes de techo integrado (opción FCSD)

# Paquete De Estanterías Van Sortimo™ Aligerada



Sortimo™ ofrece productos de alta calidad, concebidos y fabricados en Alemania. El sistema de estanterías de peso ligero está diseñado con la máxima estabilidad y seguridad para el «taller móvil» de tus clientes. Suministrado directamente de fábrica con las estanterías Sortimo™ listas para empezar a trabajar sin tener que esperar la conversión.

Este sistema modular tiene la posibilidad de añadirse al sistema más tarde mediante el abastecimiento de los puntos de venta Sortimo™.

**Disponibilidad de mercado:** SPAIN

**Código WERS:** AALA6

**Disponible para:** Transit Custom

## Funciones y beneficios:

- Una solución única y exclusiva para el cliente
- Una única factura que se puede integrar en la financiación Ford Credit
- Sin conversión local adicional (tiempo de espera)
- Sometido a pruebas de choque para cumplir toda la legislación europea
- Premium, de peso ligero y larga duración
- Fácil de transferir/retirar sin daños en el vehículo
- 3 años de garantía en los productos Sortimo™

### Incluye:

- Mamparo estándar
- Una puerta de carga deslizante (lado acompañante)
- Suelo fenólico antideslizante
- Estantes con cajas retenidas
- Paneles finales que acomodan una gama completa del equipo
- Puerta de carga deslizante lado acompañante (solo Custom)

### No disponible con:

- Suelo de carga
- Panel de embellecedor del compartimento (solo Custom)
- Almacenaje superior trasero (solo Custom)
- Kit de protección del área de carga (solo Custom)
- Aire acondicionado trasero (solo Custom)
- Calefacción compartimento trasero (solo Custom)
- Puertas laterales de carga dobles

## Tacógrafo Inteligente 4.0



El tacógrafo registra el tiempo de conducción, descansos, periodos de descanso y se utiliza para cualquier empresa comercial o de alquiler. Consulte la legislación local para conocer los requisitos específicos.

**Nota:**

Esta función solo se encuentra disponible con la transmisión manual para Transit Custom.

**Disponibilidad de mercado:** SPAIN

**Código WERS:** HDKAD

**Disponible para:** Transit Custom, Tourneo Custom



## Opciones para ambulancias y coches policiales

- Paquete De Acristalamiento De Policarbonato Para Coche Policial
- Paquete De Acristalamiento De Policarbonato Para Coche Policial - Solo Parabrisas

# Paquete De Acristalamiento De Policarbonato Para Coche Policial

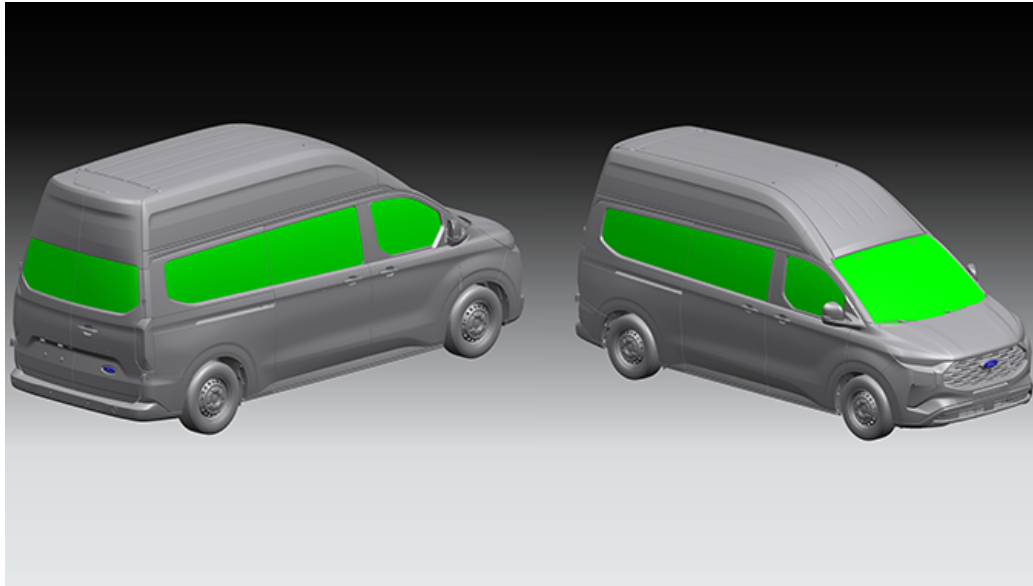

Este paquete facilita que el vehículo de emergencia resulte idóneo para la protección contra los ataques de violencia o dirigidos.

El acristalamiento de policarbonato es resistente a los impactos e inastillable, muy transparente y más ligero que el vidrio.

Disponible en Van y Kombi L2 y L3.

Nota: esta opción sólo está disponible para los vehículos de seguridad (Emergencias) con homologación de segunda fase realizada por el carrocerero.

Vehículo incompleto - Multifase

**Nota:**

Elimina los residuos de vidrio generados cuando el acristalamiento de policarbonato es instalado por el carrocerero.

**Disponibilidad de mercado:** SPAIN

**Código WERS:** AALDD

**Disponible para:** Transit Custom

**Incluye:**

- Parabrisas calefactable de policarbonato
- Acristalamiento de policarbonato tintado en 2ª y 3ª fila y cierre trasero

**No incluye:**

- Mamparo

# Paquete De Acristalamiento De Policarbonato Para Coche Policial - Solo Parabrisas

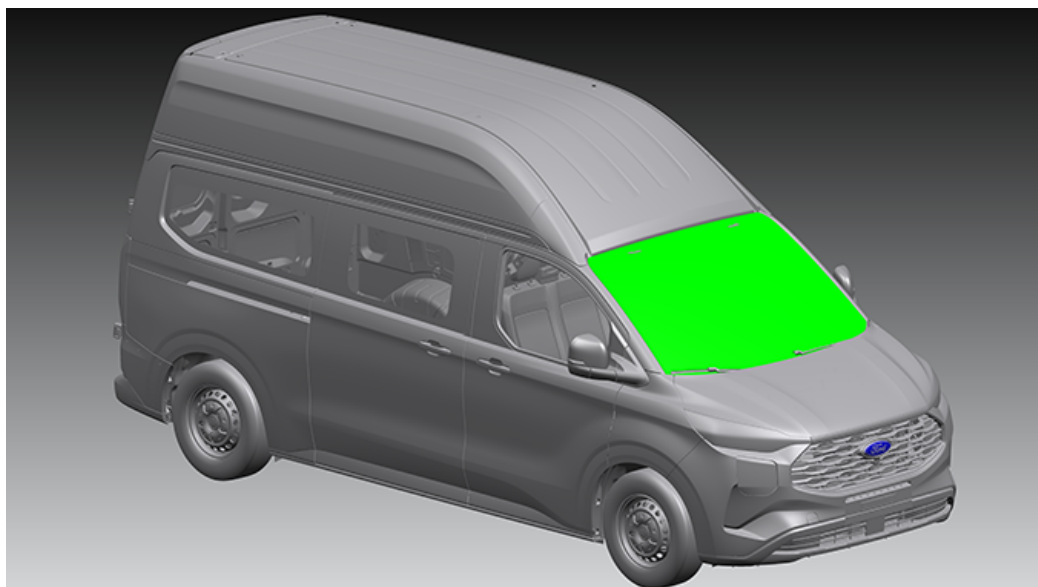

Este paquete facilita un parabrisas con acristalamiento de policarbonato resistente a los impactos e inastillable, muy transparente y más ligero que el vidrio.

Disponible en Van y Kombi L2 y L3.

Vehículo incompleto - Multifase

**Nota:**

Elimina los residuos de vidrio generados cuando el acristalamiento de policarbonato es instalado por el carrocerero.

**Disponibilidad de mercado:** SPAIN

**Código WERS:** AALDE

**Disponible para:** Transit Custom

## Incluye:

- Parabrisas calefactable de policarbonato



## Opciones para transformaciones de taxi

- Paquete Taxi 1 - Doble puerta lateral y elimina 2º fila de asientos. 3º fila banqueta corrida
- Paquete Taxi 2 - Doble puerta lateral y elimina 3º fila de asientos. (Compatible con Doble puerta lateral eléctrica)
- Paquete Taxi Incompleto - Elimina 2º y 3º fila de asientos (Transforma el vehículo a Incompleto).

## Paquete Taxi 1 - Doble puerta lateral y elimina 2º fila de asientos. 3º fila banqueta corrida (Transforma el vehículo a Incompleto)

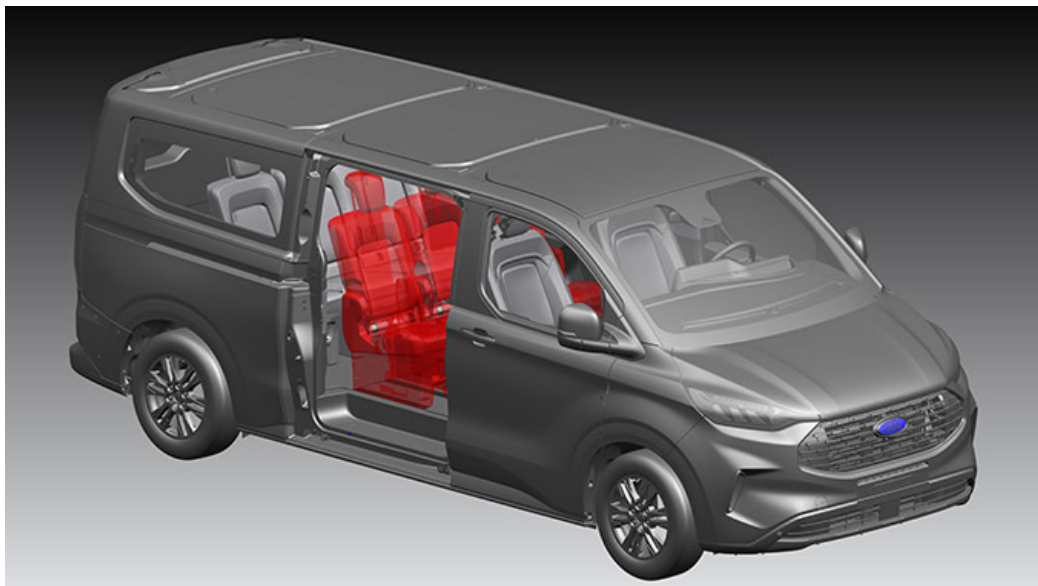

El paquete retira los asientos de la 2ª fila y sistemas de retención. La tercera fila de asientos consta de un asiento doble y uno sencillo; la cubierta del suelo se deja en su sitio. Adecuado para requerimientos de conversión de taxi y silla de ruedas. La unidad de calefacción, ventilación y aire acondicionado (HVAC) de la parte trasera se sitúa detrás del asiento individual. (Vehículo incompleto - Multifase)

**Nota:**

Permite la conversión para encajar mamparo propio y 2ª fila de asientos abatibles

**Disponibilidad de mercado:** SPAIN

**Código WERS:** AALEX

**Disponible para:** Tourneo Custom



## Paquete Taxi 2 - Doble puerta lateral y elimina 3<sup>o</sup> fila de asientos. (Compatible con Doble puerta lateral eléctrica) (Transforma el vehículo a Incompleto)

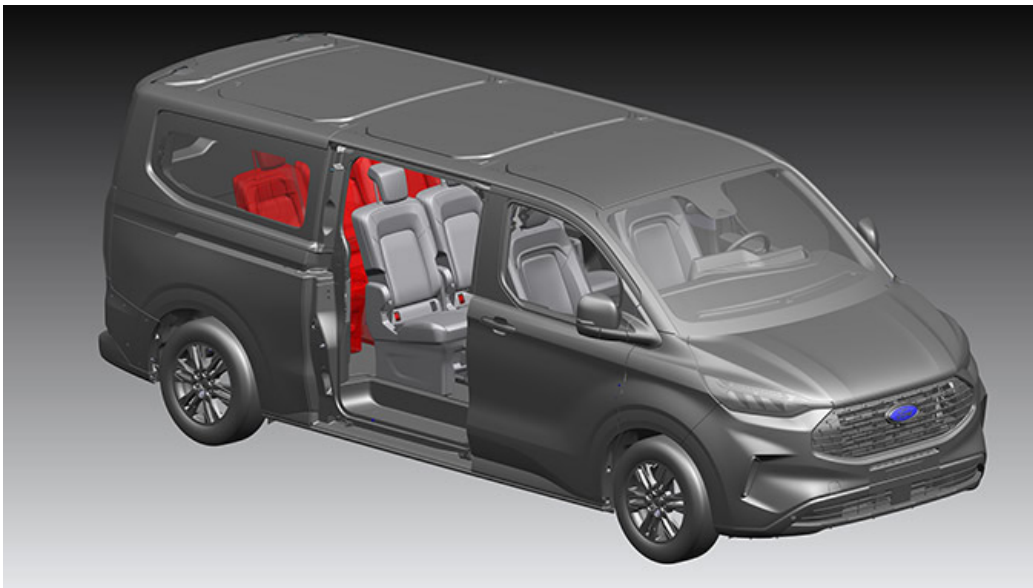

Diseñado para transformaciones a taxi o vehículos accesibles para silla de ruedas donde se necesita un mayor espacio en la parte trasera del vehículo; permite mayor almacenamiento o espacio para transformaciones que requieren de acceso a sillas de ruedas. La 3<sup>a</sup> fila de asientos (incluyendo cinturones de seguridad) se retiran dejando los tres asientos individuales de la 2<sup>a</sup> fila y la cubierta del suelo en toda la parte trasera del vehículo. Disponible en Tourneo y Kombi (Vehículo incompleto - Multifase)

**Disponibilidad de mercado:** SPAIN

**Código WERS:** AALEY

**Disponible para:** Transit Custom, Tourneo Custom

### Información general

- Las aperturas se dejan en el revestimiento del techo donde se han retirado los cinturones de seguridad de la 3<sup>a</sup> fila de asientos.
- Esto ofrece a los carroceros flexibilidad para cubrir si no es necesario, añadir sus propios cinturones de seguridad a medida o añadir elementos como lámparas LED.
- Kombi solo en TTU Custom Van.

## Paquete Taxi Incompleto - Elimina 2º y 3º fila de asientos (Transforma el vehículo a Incompleto)

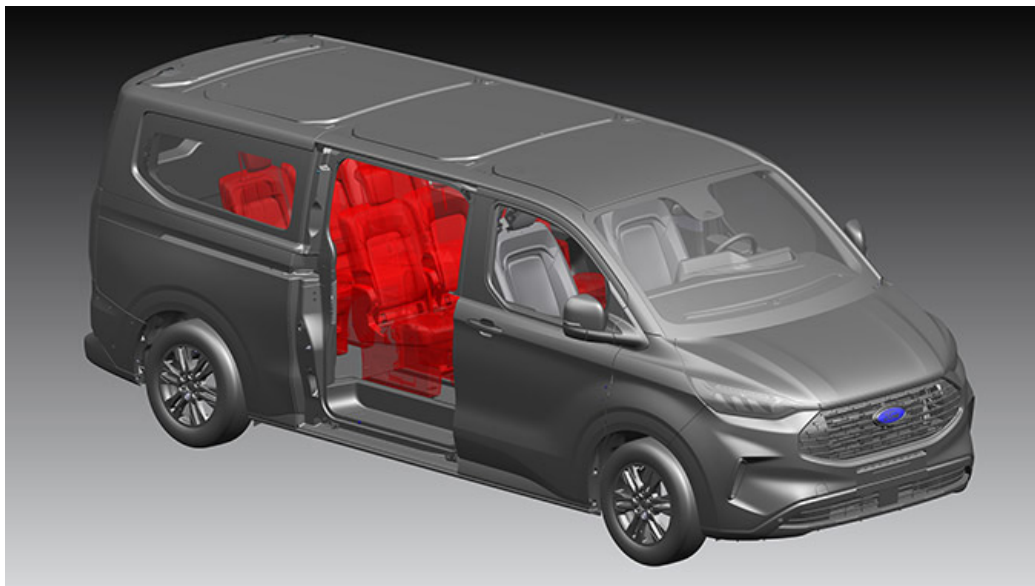

El paquete se diseña para transformaciones de taxi y vehículos accesibles a sillas de ruedas en las que hay que retirar los asientos de la 2ª y 3ª fila. Se quitan todos los asientos traseros, dejando solo el asiento del conductor y pasajeros delanteros.

La cubierta del suelo también se elimina en toda la parte trasera del vehículo.

Tourneo y Kombi solo  
(Vehículo incompleto - Multifase)

**Nota:**

Las aperturas se dejan en el revestimiento de techo donde se han retirado los cinturones de seguridad de la 3ª fila de asientos, permitiendo a los carroceros añadir cinturones de seguridad o cubierta si no se requieren.

No se instala ninguna cubierta de suelo en la parte trasera del vehículo

**Disponibilidad de mercado:** SPAIN

**Código WERS:** AALJ5

**Disponible para:** Transit Custom, Tourneo Custom

# Apéndice



# Transit Custom

## disponibles SVOs

### Exterior

- Bloqueo de seguridad avanzado
- Opciones De Pintura Especial
- Pack Cerradura de Seguridad
- Pack Cerradura de Seguridad zona de carga (Incompatible con portón, puertas eléctricas y ventanas en zona de carga)
- Pack Cierre Automático
- Pack Gancho Completo (Incompatible con puerta eléctrica y ventanas en zona de carga)
- Pack Gancho zona Carga (Incompatible con puerta eléctrica y ventanas en zona de carga)
- Pack cerraduras puertas delanteras

### Interior

- Paquete Asientos - Eliminar Asiento del pasajero (Incompatible Conversor de potencia de 400W)
- Paquete De Estanterías Van Sortimo™
- Paquete De Estanterías Van Sortimo™ Aligerada
- Tacógrafo Inteligente 4.0

### Equipos de alimentación y suministro eléctrico

- Batería Individual H8 AGM
- Baterías Dobles H7 AGM
- Baterías Dobles H8 AGM
- Caja De Fusibles Inteligente
- Comando De Regeneración Manual Del Filtro De Partículas (DPF)
- Conectores Eléctricos para gancho de remolque (En BEV solo para 350)

- Puerto De Combustible Auxiliar
- Sistema de integración de vehículos 2.0
- Unidad De Control Del Régimen Del Motor



### Opciones para ambulancias y coches policiales

- Paquete De Acristalamiento De Policarbonato Para Coche Policial
- Paquete De Acristalamiento De Policarbonato Para Coche Policial - Solo Parabrisas



### Opciones para transformaciones de taxi

- Paquete Taxi 2 - Doble puerta lateral y elimina 3º fila de asientos.(Compatible con Doble puerta lateral eléctrica)
- Paquete Taxi Incompleto - Elimina 2º y 3º fila de asientos (Transforma el vehículo a Incompleto).



# Transit Custom (Kombi)

## disponibles SVOs



### Exterior

- Bloqueo de seguridad avanzado
- Opciones De Pintura Especial
- Pack Cierre Automático
- Pack cerraduras puertas delanteras



### Interior

- Tacógrafo Inteligente 4.0



### Equipos de alimentación y suministro eléctrico

- Batería Individual H8 AGM
- Baterías Dobles H7 AGM
- Baterías Dobles H8 AGM
- Caja De Fusibles Inteligente
- Comando De Regeneración Manual Del Filtro De Partículas (DPF)
- Conectores Eléctricos para gancho de remolque (En BEV solo para 350)
- Puerto De Combustible Auxiliar
- Sistema de integración de vehículos 2.0
- Unidad De Control Del Régimen Del Motor



### Opciones para transformaciones de taxi

- Paquete Taxi 2 - Doble puerta lateral y elimina 3º fila de asientos.(Compatible con Doble puerta lateral eléctrica)
- Paquete Taxi Incompleto - Elimina 2º y 3º fila de asientos (Transforma el vehículo a Incompleto).



# Transit Custom (Van Doble Cabina)

## disponibles SVOs



### Exterior

- Bloqueo de seguridad avanzado
- Opciones De Pintura Especial
- Pack Cierre Automático
- Pack cerraduras puertas delanteras



### Interior

- Tacógrafo Inteligente 4.0



### Equipos de alimentación y suministro eléctrico

- Batería Individual H8 AGM
- Baterías Dobles H7 AGM
- Baterías Dobles H8 AGM
- Caja De Fusibles Inteligente
- Comando De Regeneración Manual Del Filtro De Partículas (DPF)
- Conectores Eléctricos para gancho de remolque (En BEV solo para 350)
- Puerto De Combustible Auxiliar
- Sistema de integración de vehículos 2.0
- Unidad De Control Del Régimen Del Motor



### Opciones para transformaciones de taxi

- Paquete Taxi 2 - Doble puerta lateral y elimina 3º fila de asientos.(Compatible con Doble puerta lateral eléctrica)
- Paquete Taxi Incompleto - Elimina 2º y 3º fila de asientos (Transforma el vehículo a Incompleto).



# Transit Custom (MultiCab)

## disponibles SVOs

### Equipos de alimentación y suministro eléctrico

- Batería Individual H8 AGM
- Baterías Dobles H7 AGM
- Baterías Dobles H8 AGM
- Caja De Fusibles Inteligente
- Comando De Regeneración Manual Del Filtro De Partículas (DPF)
- Conectores Eléctricos para gancho de remolque (En BEV solo para 350)
- Puerto De Combustible Auxiliar
- Sistema de integración de vehículos 2.0
- Unidad De Control Del Régimen Del Motor

### Opciones para transformaciones de taxi

- Paquete Taxi 2 - Doble puerta lateral y elimina 3º fila de asientos. (Compatible con Doble puerta lateral eléctrica)
- Paquete Taxi Incompleto - Elimina 2º y 3º fila de asientos (Transforma el vehículo a Incompleto).

### Exterior

- Opciones De Pintura Especial



# Transit Custom (Van)

## disponibles SVOs

### Exterior

- Bloqueo de seguridad avanzado
- Opciones De Pintura Especial
- Pack Cerradura de Seguridad
- Pack Cerradura de Seguridad zona de carga (Incompatible con portón, puertas eléctricas y ventanas en zona de carga)
- Pack Cierre Automático
- Pack Gancho Completo (Incompatible con puerta eléctrica y ventanas en zona de carga)
- Pack Gancho zona Carga (Incompatible con puerta eléctrica y ventanas en zona de carga)
- Pack cerraduras puertas delanteras

### Interior

- Paquete Asientos - Eliminar Asiento del pasajero (Incompatible Conversor de potencia de 400W)
- Paquete De Estanterías Van Sortimo™
- Paquete De Estanterías Van Sortimo™ Aligerada
- Tacógrafo Inteligente 4.0

### Equipos de alimentación y suministro eléctrico

- Batería Individual H8 AGM
- Baterías Dobles H7 AGM
- Baterías Dobles H8 AGM
- Caja De Fusibles Inteligente
- Comando De Regeneración Manual Del Filtro De Partículas (DPF)
- Conectores Eléctricos para gancho de remolque (En BEV solo para 350)

- Puerto De Combustible Auxiliar
- Sistema de integración de vehículos 2.0
- Unidad De Control Del Régimen Del Motor



### Opciones para transformaciones de taxi

- Paquete Taxi 2 - Doble puerta lateral y elimina 3º fila de asientos. (Compatible con Doble puerta lateral eléctrica)
- Paquete Taxi Incompleto - Elimina 2º y 3º fila de asientos (Transforma el vehículo a Incompleto).



### Opciones para ambulancias y coches policiales

- Paquete De Acristalamiento De Policarbonato Para Coche Policial
- Paquete De Acristalamiento De Policarbonato Para Coche Policial - Solo Parabrisas





# Transit Custom (Mixta)

## disponibles SVOs

### Equipos de alimentación y suministro eléctrico

- Batería Individual H8 AGM
- Baterías Dobles H7 AGM
- Baterías Dobles H8 AGM
- Caja De Fusibles Inteligente
- Comando De Regeneración Manual Del Filtro De Partículas (DPF)
- Conectores Eléctricos para gancho de remolque (En BEV solo para 350)
- Puerto De Combustible Auxiliar
- Sistema de integración de vehículos 2.0
- Unidad De Control Del Régimen Del Motor

### Opciones para transformaciones de taxi

- Paquete Taxi 2 - Doble puerta lateral y elimina 3º fila de asientos. (Compatible con Doble puerta lateral eléctrica)
- Paquete Taxi Incompleto - Elimina 2º y 3º fila de asientos (Transforma el vehículo a Incompleto).

### Opciones para ambulancias y coches policiales

- Paquete De Acristalamiento De Policarbonato Para Coche Policial
- Paquete De Acristalamiento De Policarbonato Para Coche Policial - Solo Parabrisas

### Exterior

- Opciones De Pintura Especial



# Tourneo Custom

## disponibles SVOs



### Exterior

- Bloqueo de seguridad avanzado
- Opciones De Pintura Especial



### Interior

- Tacógrafo Inteligente 4.0



### Equipos de alimentación y suministro eléctrico

- Batería Individual H8 AGM
- Baterías Dobles H7 AGM
- Baterías Dobles H8 AGM
- Caja De Fusibles Inteligente
- Comando De Regeneración Manual Del Filtro De Partículas (DPF)
- Conectores Eléctricos para gancho de remolque (En BEV solo para 350)
- Puerto De Combustible Auxiliar
- Sistema de integración de vehículos 2.0
- Unidad De Control Del Régimen Del Motor



### Opciones para transformaciones de taxi

- Paquete Taxi 1 - Doble puerta lateral y elimina 2º fila de asientos. 3º fila banqueta corrida
- Paquete Taxi 2 - Doble puerta lateral y elimina 3º fila de asientos.(Compatible con Doble puerta lateral eléctrica)
- Paquete Taxi Incompleto - Elimina 2º y 3º fila de asientos (Transforma el vehículo a Incompleto).



TOURNEO CUSTOM

# Glosario

<b>Ford Pro Vehículos Especiales</b>	El equipo de Vehículos Especiales ofrece a nuestros clientes soluciones de conversión personalizadas para aumentar la productividad de su negocio.
<b>Manual de montaje de carrocería y equipamiento (BEMM)</b>	Un manual que proporciona detalles técnicos y las mejores prácticas para los carroceros. Todos los carroceros o adaptadores deben utilizar el BEMM y cumplirlo cuando conviertan o modifiquen cualquier vehículo Ford para proteger la Garantía Ford y poder asegurarse de una conversión segura. El BEMM se encuentra aquí: <a href="http://fordpro-specialvehicles.com">Home (fordpro-specialvehicles.com)</a>
<b>Carroceros / Talleres de carrocería / Adaptadores</b>	Una empresa especializada en la conversión de vehículos, que toma un vehículo Ford (un producto "donante") y lo adapta a una función o segmento de mercado específicos (p. ej., una plataforma elevadora, un vehículo de reparto, un volquete).
<b>Transit Chasis cabina</b>	El Transit Chasis cabina se compone de una zona para el conductor en cabina cerrada (la cabina de chasis), raíles del bastidor inferior, puntos de montaje de la carrocería integral y una robusta construcción del bastidor de acero tensado que proporciona una base fuerte y fiable para las conversiones
<b>Transit Chasis estructural</b>	También conocido como Chasis desnudo es una cabina de chasis con área de cabina abierta (sin techo ni sección trasera cerrada) que ofrece una altura del chasis 102 mm inferior a las cabinas de chasis convencionales y tiene una ventaja de carga útil de 200 kg sobre la cabina del chasis Transit. La cabina de respaldo abierto permite el acceso sin restricciones desde la cabina al espacio de carga del vehículo convertido.
<b>L1, L2, L3, L4 &amp; L5</b>	La longitud del vehículo tiene una serie de abreviaturas. L1 / SWB = batalla corta, L2 / MWB = batalla media, L3 / LWB = batalla larga, L4 / EWB = batalla extendida y L5 / ELWB = batalla larga extendida
<b>Instalado de fábrica</b>	Elemento que se instala en fábrica como parte de la producción del vehículo cuando éste se construye.
<b>H1, H2, H3</b>	Abreviaturas de la altura del techo H1 = techo estándar, H2 = techo de altura media, H3 = techo alto



**PRO**<sup>TM</sup>

# Ford Pro

## Cátalogo de Conversiones Edición 4

Cátalogo de Conversiones Edición 4 Por favor, descargar para una visualización óptima.

### 2024 Transit



# Introducción

Algunos clientes llevan sus vehículos a carroceros para personalizarlos según sus necesidades. Si podemos cubrir un mayor número de necesidades con las opciones que Ford proporciona directamente, podremos simplificar este proceso y reducir el tiempo entre la emisión del pedido y la obtención del vehículo listo para usar.

La oferta de estas opciones asegura que la gama de vehículos comerciales de Ford siga siendo la mejor plataforma para cumplir con la gran variedad y complejidad de necesidades de un gran número de negocios. Comprender y cumplir con las necesidades de los clientes nos asegura poder aconsejar de la mejor forma a nuestros clientes cuando hagan su adquisición y en futuras compras: así creamos una relación duradera.

## Vehículo base

Selecciona un vehículo para ver sus opciones SVO



Transit Van

- Doble Cabina
- Van



Transit Minibus

- Bus M2



Transit Chassis

- Skeletal Chasis
- Chasis Cabina Doble
- Chasis Cabina Simple

# Opciones Especiales para vehículos

Haz clic en cada SVO para más información

Equipos de alimentación y suministro eléctrico



Exterior



Interior



Opciones para ambulancias y coches policiales



Opciones de conversiones especiales de transporte de pasajeros



Opciones para coche taller



Opciones para transformaciones de taxi



Opciones para transformaciones de isothermización



Opciones de vehículos eléctricos



Opciones de conversión de furgonetas (VAN) de reparto



Opciones para soluciones de movilidad reducida



Opciones de transformaciones para autocaravanas



Opciones de transformaciones para servicios diversos



## Equipos de alimentación y suministro eléctrico

- Alarma De Marcha Atrás
- Batería Individual H8 AGM
- Baterías Dobles H7 AGM
- Comando De Regeneración Manual Del Filtro De Partículas (DPF)
- Conectores Eléctricos para gancho de remolque (En BEV solo para 350)
- Iluminación Led En Cabina
- Paquete De Cámara De Visión Trasera
- Paquete De Iluminación Lateral Sobre Chasis Cabina
- Paquete De Luces Traseras Para Chasis Skeletal
- Puerto De Combustible Auxiliar
- Sistema de integración de vehículos 2.0
- Tacógrafo Inteligente
- Unidad De Control Del Régimen Del Motor

## Alarma De Marcha Atrás



Esta opción permite al cliente pedir el componente de la alarma y se suministra en forma de kit listo para transformaciones sobre Chasis Skeletal.

**Disponibilidad de mercado:** SPAIN

**Código WERS:** HLDAB

**Disponible para:** Transit Minibus, Transit Van, Transit Chassis



## Batería Individual H8 AGM



1 x batería 95Ah H8 AGM (~1,2kWh) ubicada en el pedestal del asiento del conductor.

Adecuada para los vehículos que deben cumplir requerimientos de alimentación con el motor apagado superiores a los de las baterías estándar. Por ejemplo, las transformaciones que requieren sistemas telemáticos/de rastreo.

**Nota:**

Consulte el BEMM para obtener más información. La batería de ciclo profundo AGM doble H8 se encuentra disponible

**Disponibilidad de mercado:** SPAIN

**Código WERS:** HTABG

**Disponible para:** Transit Van, Transit Chassis

### No disponible con:

- Grupos de equipos eléctricos (solo Transit)
- Motor de arranque de alto rendimiento (solo Transit)
- Convertidores de tomas de corriente (solo Transit)
- Freno de estacionamiento de palanca hacia fuera (solo Transit)
- Calefactores de combustible
- Calefacción del compartimento trasero
- Tacógrafo inteligente
- Aire acondicionado trasero
- Paquete de interfaz electrónica mejorado
- Intermitentes montados en el techo

## Baterías Dobles H7 AGM

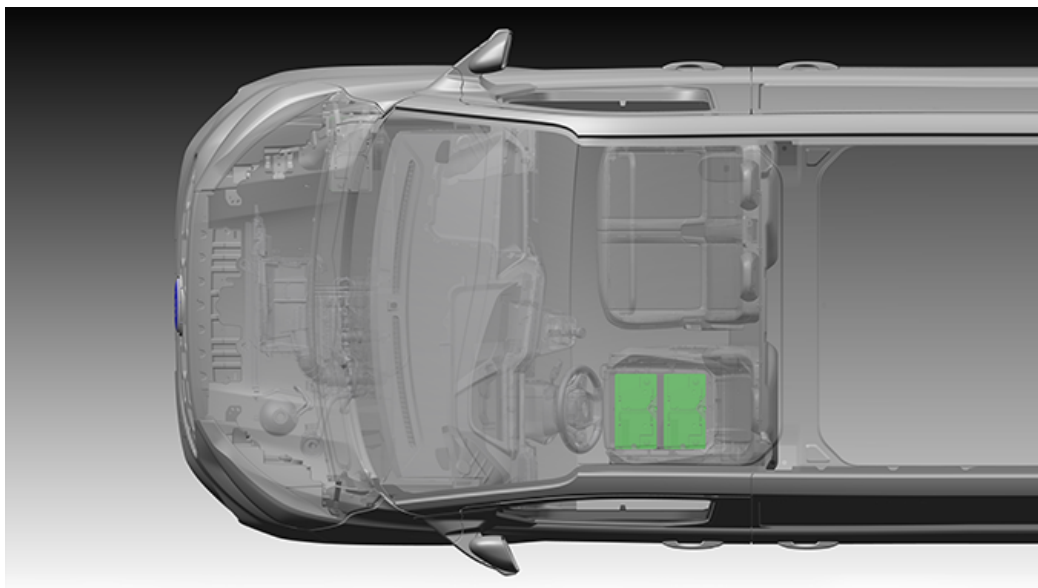

2 x 75Ah H7 EFB (~1,8kWh), 2 x 80Ah AGM (~2kWh) o 2 x 80Ah SLI (~2kWh) dependiendo de la opción de vehículo seleccionada.  
Ubicada en el pedestal del asiento del conductor

**Disponibilidad de mercado:** SPAIN

**Código WERS:** HTAAC

**Disponible para:** Transit Minibus, Transit Van, Transit Chassis

## Comando De Regeneración Manual Del Filtro De Partículas (DPF)



Esta opción permite al conductor accionar manualmente la regeneración del filtro de partículas (DPF) mientras el vehículo esté aparcado con el motor en funcionamiento (el proceso dura entre 10 y 20 minutos). La pantalla del panel informa cuando se requiere un ciclo de regeneración. Recomendado para vehículos diésel que realizan desplazamientos cortos o con periodos de ralentí prolongados.

**Disponibilidad de mercado:** SPAIN

**Código WERS:** A6YAB

**Disponible para:** Transit Minibus, Transit Van, Transit Chassis

**No disponible con:**

- BEV

# Conectores Eléctricos para gancho de remolque (En BEV solo para 350)

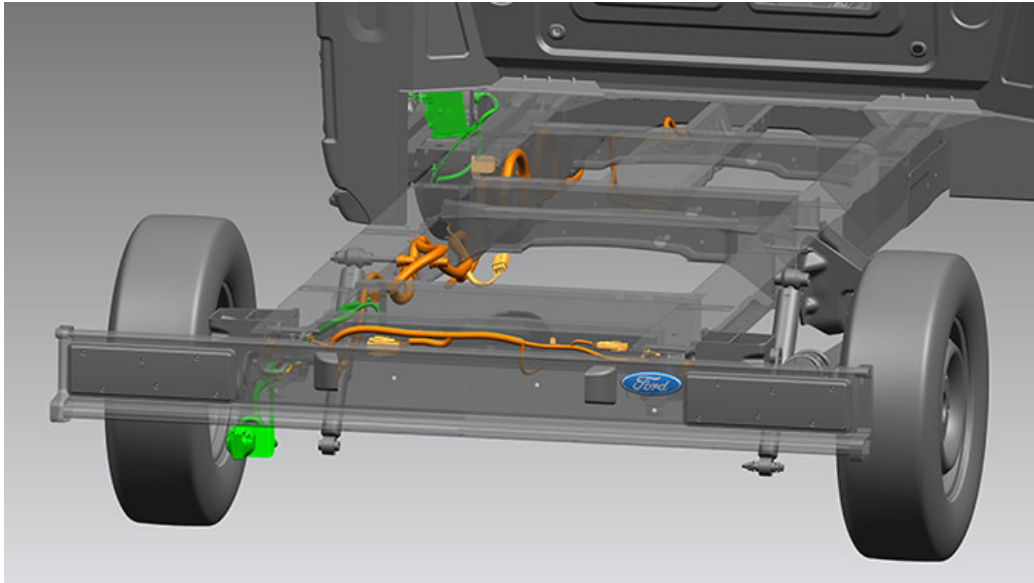

Esta opción incluye el sistema eléctrico para el remolque (conector y cableado) sin el enganche físico de remolque. Satisface las necesidades de clientes particulares de flotas que instalan su propio enganche de remolque, pero necesitan las señales eléctricas de las luces y las funciones electrónicas proporcionadas por el vehículo base, incluido el control de estabilidad del remolque y la mitigación del viento lateral. Incluye brida de montaje de zócalo de 13 pines.

**Disponibilidad de mercado:** SPAIN

**Código WERS:** CIDAD

**Disponible para:** Transit Minibus, Transit Van, Transit Chassis

## Incluye:

- Conector y cableado sin enganche de remolque físico

## No disponible en:

- Vehículos PHEV

## Iluminación Led En Cabina



La luz de cabina LED mejorada de unos 500 lúmenes beneficia enormemente a cualquier operador que utilice su cabina como oficina móvil

**Nota:**

Incluido en JCMAD

**Disponibilidad de mercado:** SPAIN

**Código WERS:** JCFAL

**Disponible para:** Transit Van, Transit Chassis

## Paquete De Cámara De Visión Trasera

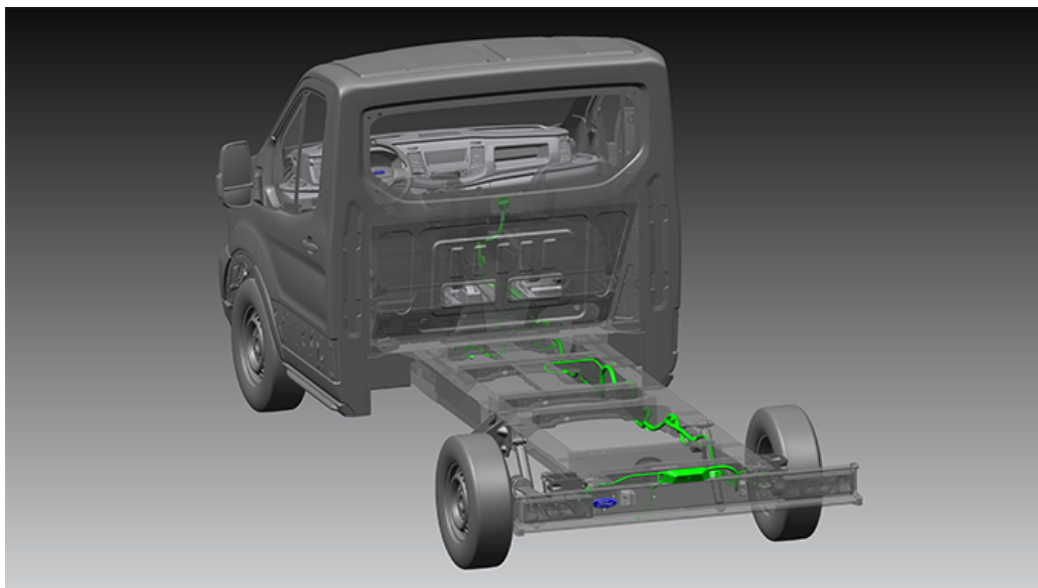

Esta opción se ha desarrollado para Chasis Cabina permitiendo incorporar una sencilla cámara de visión trasera orientada hacia atrás, que se monta en el bastidor del chasis de fábrica.

También está disponible sobre Chasis Skeletal donde la cámara viene como un kit almacenado en la guantera, preparado para ser instalado. Incluye un cable de 3,4 m de longitud.

**Nota:**

La cámara trasera del chasis cabina solo puede pedirse con determinados DATA PACKS

**Disponibilidad de mercado:** SPAIN

**Código WERS:** J3KAQ

**Disponible para:** Transit Chassis

## Paquete De Iluminación Lateral Sobre Chasis Cabina

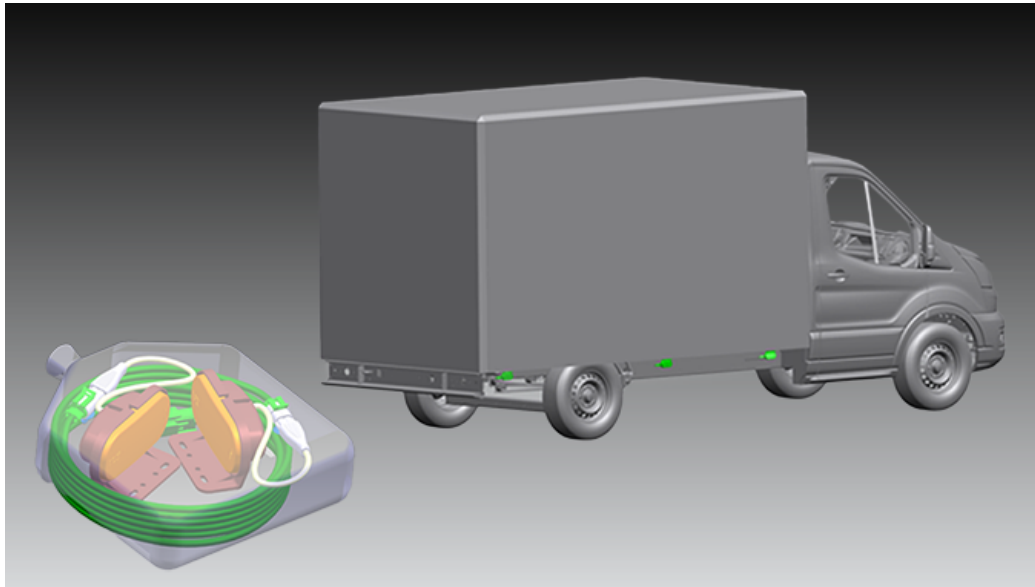

En función de la longitud del vehículo y del tipo de transformación, el paquete de iluminación lateral del Chasis Cabina puede ser un requisito legal.

Esta SVO incluye múltiples luces LED con conectores y soportes que se pueden añadir en un lado del chasis Transit. El cableado y las lámparas se entregan en un kit (4 o 6 lámparas en base a las especificaciones del vehículo)

**Nota:**

Consulte el BEMM para obtener más información.

**Disponibilidad de mercado:** SPAIN

**Código WERS:** JDCAH

**Disponible para:** Transit Chassis

### Incluye:

- Batalla media: se entregan 2 kits
- Batalla larga o extendida: se entregan 2 kits
- Batalla extralarga: se entregan 3 kits

## Paquete De Luces Traseras Para Chasis Skeletal

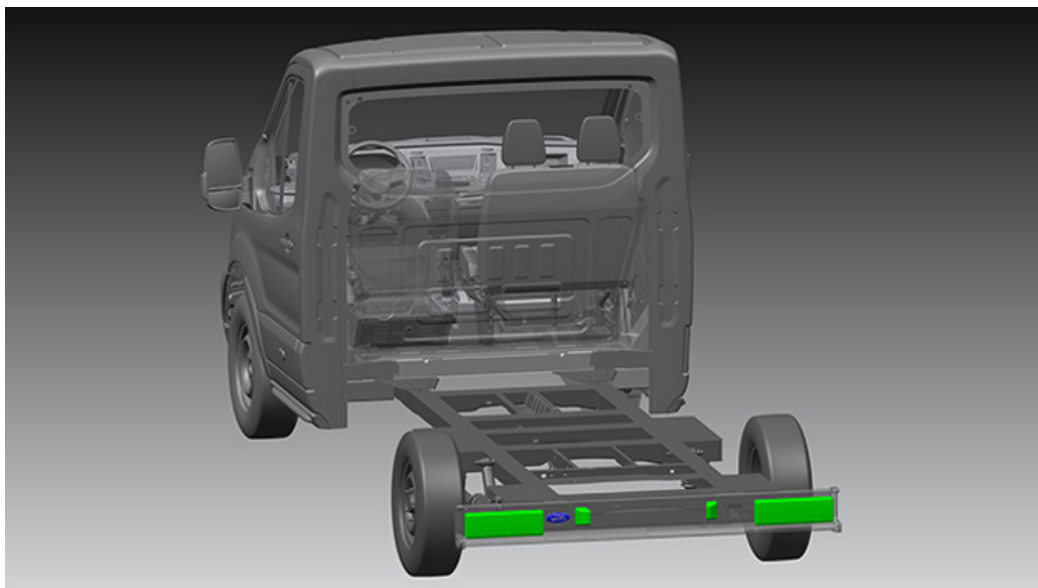

El Transit Chasis Skeletal se suministra sin barra antiempotramiento Trasera, lo que impide instalar de serie los faros traseros y las luces de la matrícula trasera.

El paquete incluye faros traseros (suministrados dentro del vehículo) embalados listos para su instalación durante la conversión.

Vehículo incompleto - Multifase

**Disponibilidad de mercado:** SPAIN

**Código WERS:** BEBAC

**Disponible para:** Transit Chassis

### Incluye:

- Luces traseras de la derecha e izquierda
- Luces de la matrícula para la matrícula trasera



## Puerto De Combustible Auxiliar

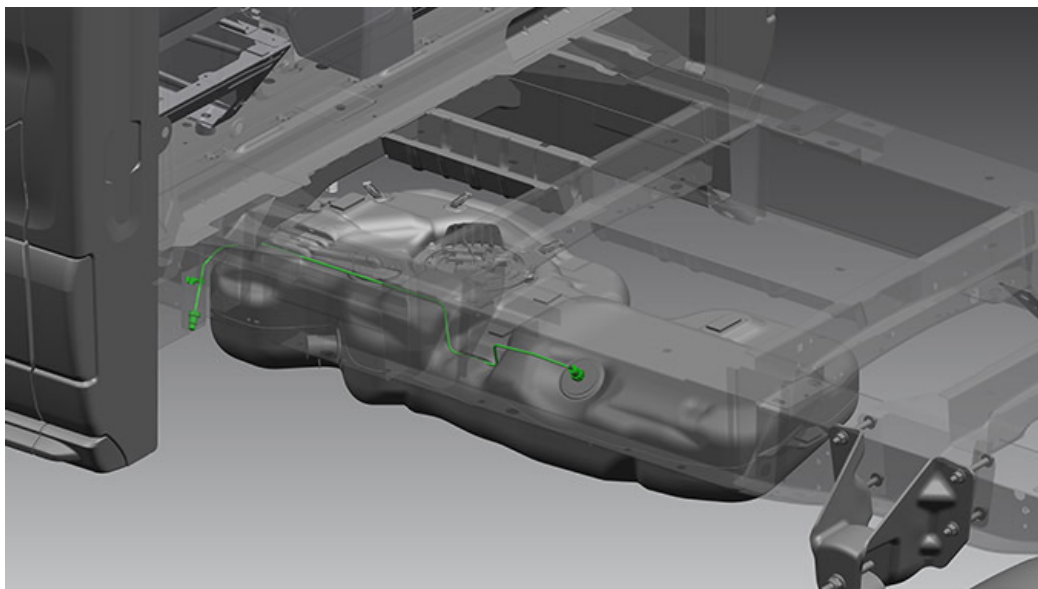

El puerto de combustible auxiliar proporciona una línea de combustible y un conector al depósito de combustible, para facilitar la conectividad de equipos auxiliares, tales como calefactores instalados posteriormente.

Está equipado con un conector hembra TI LOCC QC 7.89 de serie; y se recomienda instalar una pieza de contacto de adaptador macho 7.89 (proveedor: TI Automotive GmbH).

**Disponibilidad de mercado:** SPAIN

**Código WERS:** GB2AB

**Disponible para:** Transit Van, Transit Chassis

## Sistema de integración de vehículos 2.0



### Incluye:

- El paquete completo se entrega con módulo, soporte y arnés de puente preinstalado.
- Se incluye adaptador de arnés de corte romo en la guantera para la transformación.
- El paquete se puede instalar más adelante.

El Sistema de integración de vehículos 2.0 es un controlador programable de entrada/salida que se comunica a través de la red CAN del vehículo. El módulo utiliza la pantalla Sync para controlar y supervisar los equipos del vehículo transformado.

Gracias a la herramienta Logic Tool, los carroceros no necesitan tener experiencia en programación para configurar el módulo y crear nuevas funciones para el vehículo (encontrará más información en el BEMM).

### Nota:

Para más información, consulte el Manual de montaje de carrocería y equipamiento (BEMM).

**Disponibilidad de mercado:** SPAIN

**Código WERS:** JRSAB

**Disponible para:** Transit Minibus, Transit Van, Transit Chassis

### Funciones y beneficios:

- 16 entradas digitales
- 8 entradas analógicas
- 6 salidas conmutadas de 5 A: controladas a través de la pantalla Sync para conmutar equipos de hasta 5 A (balizas, iluminación, seccionadores, etc.).
- 2 salidas conmutadas de 10 A: controladas a través de la pantalla Sync para equipos de conmutación de hasta 10 A (barras luminosas, inversores de bombas, etc.)
- 4 salidas de puente H de 5 A: para suministro de hasta 5 A
- 10 salidas conmutadas LS/HS basadas en PWM: para utilizar cuando se añaden relés adicionales para requisitos de potencia conmutada superiores a 10 A
- Comunicación con vehículos - solo lectura - acceso a una serie de señales CAN de vehículos para apoyar las conversiones de vehículos
- CAN privado - J1939.

# Tacógrafo Inteligente



**Disponibilidad de mercado:** SPAIN

**Código WERS:** HDKAD

**Disponible para:** Transit Minibus

# Unidad De Control Del Régimen Del Motor



La unidad de control del régimen del motor permite que el motor esté en funcionamiento a una velocidad de ralentí elevada. Esta opción se usa para la toma de alimentación eléctrica y mecánica que acciona equipos suplementarios.

**Disponibilidad de mercado:** SPAIN

**Código WERS:** DCNAB

**Disponible para:** Transit Minibus, Transit Van, Transit Chassis

## Ofrece 3 modos de operación:

- Modo 1: 3 velocidades (predeterminadas: 1100 r/min, 1600 r/min, 2030 r/min), esto se puede configurar
- Modo 2: velocidad variable
- Modo 3: velocidad al ralentí

## Información general

- Los tipos de transformaciones que se beneficiarían de esta opción incluyen las conversiones de refrigeración y servicios.
- En el BEMM encontrará información detallada para ambas soluciones.

## No disponible en:

- Vehículos PHEV y BEV



## Exterior

- Bloqueo de seguridad avanzado
- Chasis Cabina Sin Panel Posterior
- Conversión Caja De Lona Sobre Chasis Cabina Doble
- Opciones De Pintura Especial
- Pack Cerradura de Seguridad
- Pack Cerradura de Seguridad Zona de carga (Incompatible con portón, puertas eléctricas y ventanas en zona de carga)
- Pack Cierre Automático
- Pack Gancho Completo (Incompatible con puerta eléctrica y ventanas en zona de carga)
- Pack Gancho zona Carga (Incompatible con puerta eléctrica y ventanas en zona de carga)
- Pack cerraduras puertas delanteras
- Paquete Chasis Ligero. No disponible en N2
- Puertas Traseras Magnéticas Abatibles
- Skeletal Con Estructura Trasera Estrecha
- Soporte Especial De Ruedas Con Acceso Directo

## Bloqueo de seguridad avanzado

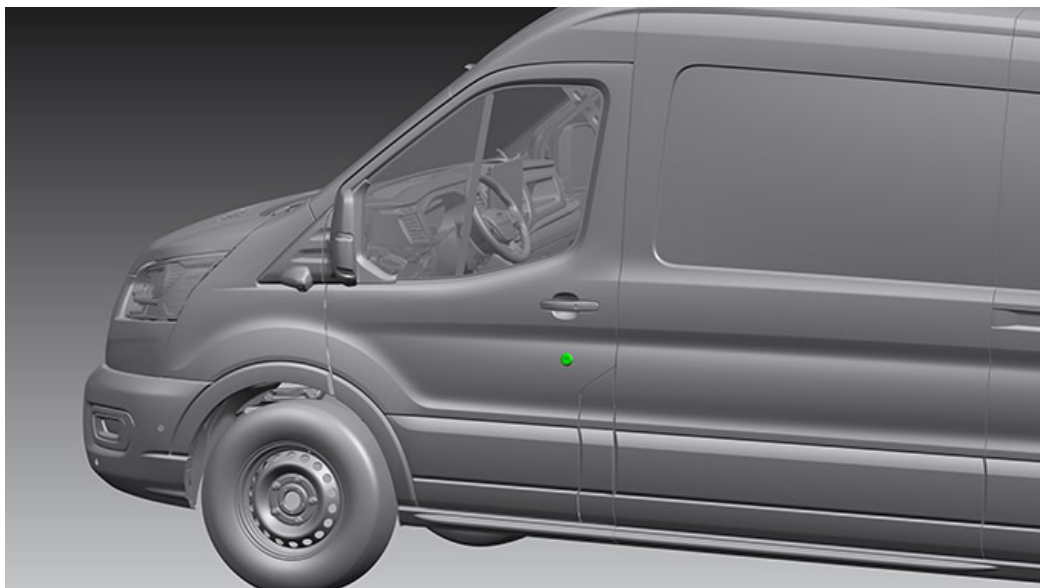

El RepLock™ para seguridad mejorada, suministrado por el líder del mercado TVL™, es un cilindro de reemplazo exclusivo de alta seguridad patentado que sustituye a la cerradura estándar de la puerta del conductor.

Fabricado en acero inoxidable de alta calidad, impide que los ladrones abran la puerta del conductor para acceder al vehículo.

**Disponibilidad de mercado:** SPAIN

**Código WERS:** AAKBA

**Disponible para:** Transit Minibus, Transit Van, Transit Chassis

## Chasis Cabina Sin Panel Posterior

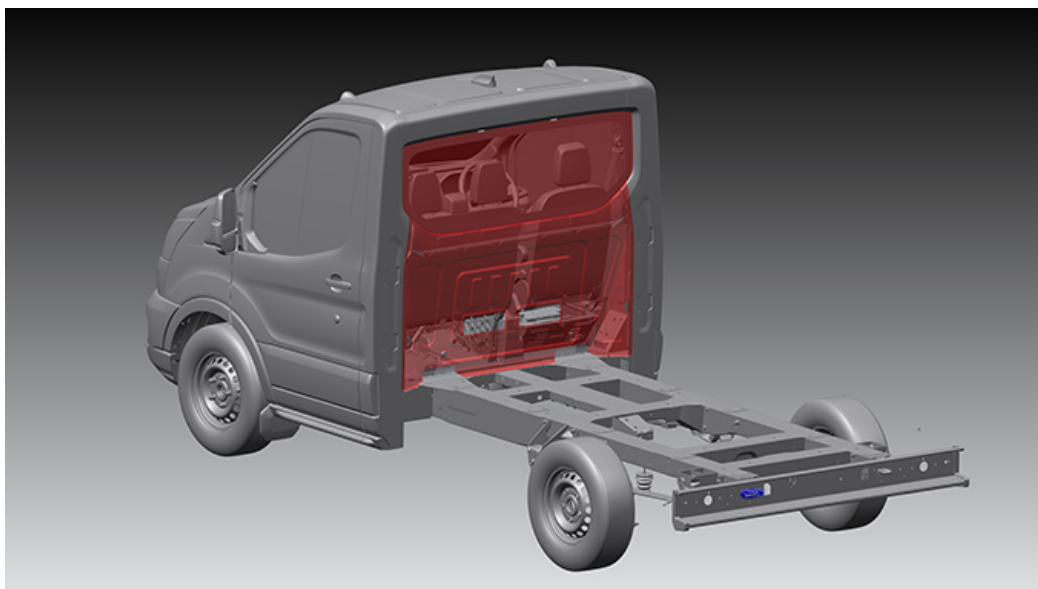

El vehículo de origen viene de serie preparado para aquellas transformaciones en las que se necesita caminar desde la zona de la cabina a la zona del área de carga.

El vehículo se entrega sin panel posterior de la cabina trasera y sin cristal trasero. Hay 15 puntos de fijación en el pilar B para facilitar la fijación de la carrocería por parte del carroceros.

Se entrega con un panel temporal posterior de plástico para el transporte que posteriormente se retira para la conversión.

**Nota:**

Esta función es ideal para emplear en vehículos de reparto con necesidad de acceso a la zona de carga desde la cabina, como por ejemplo en ambulancias, cabinas dormitorio de transporte internacional, además de transformaciones para Bus/Autocar en Chasis Cabina de 5 toneladas.

**Disponibilidad de mercado:** SPAIN

**Código WERS:** AG5AK

**Disponible para:** Transit Chassis

### Incluye:

- Eliminación del panel posterior
- Implementa un panel trasero de plástico temporal

## Conversión Caja De Lona Sobre Chasis Cabina Doble



Esta opción incluye el montaje de un kit de lona sobre el Chasis Cabina Doble. La lona cubre toda la zona de carga. Se puede abrir/cerrar fácilmente utilizando ganchos combinados con una cuerda. Las paredes laterales del sistema de lona tienen una función de cortina deslizante para poder abrirla por completo. Solo FWD.

**Disponibilidad de mercado:** SPAIN

**Código WERS:** AALQQ

**Disponible para:** Transit Chassis

### Incluye:

- Kit de lona
- Plataforma de aluminio - A9CAX



## Opciones De Pintura Especial



Un cliente podría querer personalizar el exterior de su vehículo comercial Ford para proyectar su empresa y su marca. Ford ofrece más de 100 opciones de pintura especial. Una pintura de acuerdo con los estándares de calidad más altos, lo único que los clientes tendrán que hacer es añadir los detalles del logo y de su marca.

Para estar actualizado respecto a la gama de pinturas y la disponibilidad, contacta a tu NSC local para obtener la última Lista de pinturas SVO.

Se aplican las siguientes cantidades mínimas de pedido:  
Transit Connect: Se aplica un pedido mínimo de 14 o se añadirá un recargo  
E-Transit: Pintura opcional Transit disponible  
Ranger: Se aplica un pedido mínimo de 50 o se añade un recargo  
Otras: sin restricción

**Nota:**

La disponibilidad de colores y los tiempos de entrega podrían variar según el mercado.

**Disponibilidad de mercado:** Todos los mercados

**Código WERS:** Varios

**Disponible para:** Transit Van, Transit Minibus, Transit Chassis

## Pack Cerradura de Seguridad

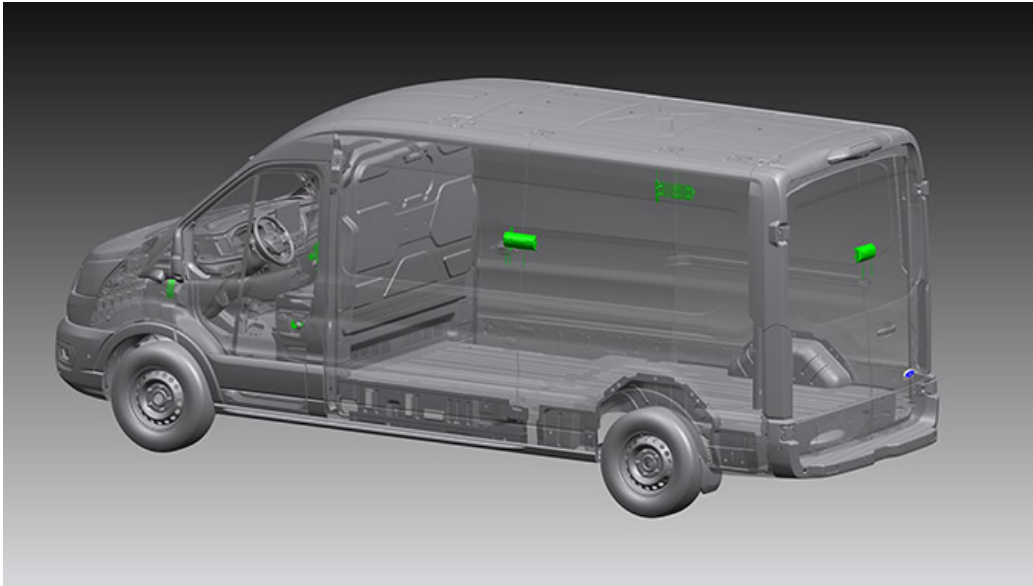

El paquete de seguridad con coraza del líder del mercado TVL™ viene instalado de fábrica y proporciona protección adicional al vehículo de 5 formas:

- RepLock™ impide que la cerradura de la puerta del conductor se vea comprometida.
- Los bloqueos deadlock son cerraduras de accionamiento independiente que introducen un perno entre la puerta y el pilar B una vez que se acciona.
- Las corazas proporcionan un elemento disuasorio visual y son la opción de seguridad más sólida; un diseño de carcasa de enclavamiento y un mecanismo de perno de apoyo ofrecen una mayor protección del espacio de carga.
- Protectores de cierre instalados en todas las puertas del espacio de carga para protegerlo de los intentos externos de anular el mecanismo.
- Protecciones integradas instaladas en puertas de cabina y de carga traseras para evitar que se corten los cables de las puertas.

**Disponibilidad de mercado:** SPAIN

**Código WERS:** AAKAE

**Disponible para:** Transit Van

### Incluye:

- RepLock™ antirrobo para puertas delanteras
- Protecciones integradas de las puertas delanteras
- Bloqueos deadlock en puertas delanteras (conductor y pasajero)
- Protecciones integradas RCD
- Protectores de cierre (SSLD, DSLD y RCD)
- Corazas (SSLD, DSLD, RCD)

### No disponible con:

- Puerta de carga lateral eléctrica
- Acristalamiento 2ª fila asientos Transit Custom

## Pack Cerradura de Seguridad zona de carga (Incompatible con portón, puertas eléctricas y ventanas en zona de carga)

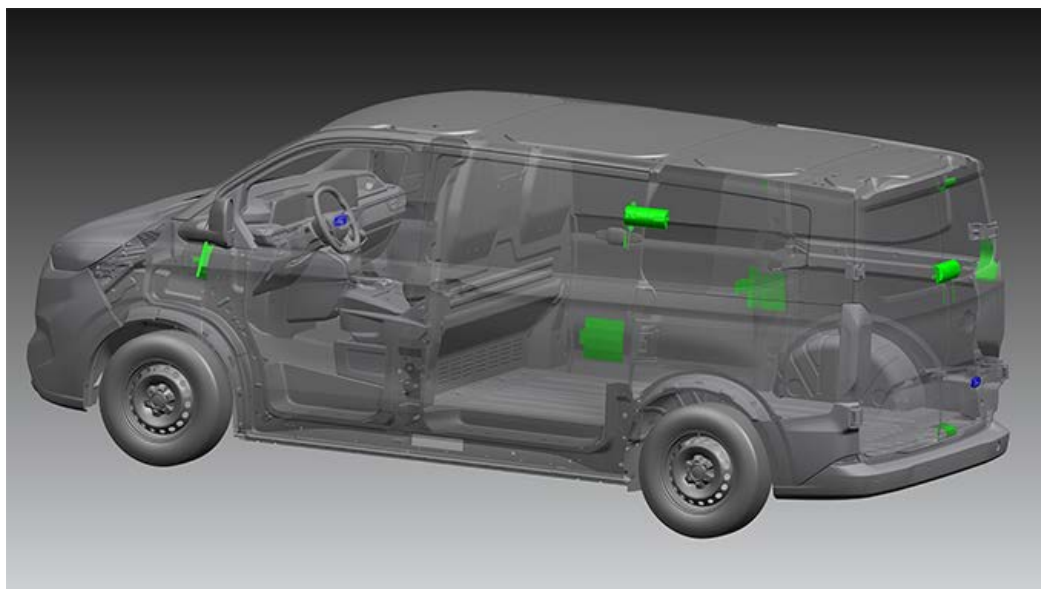

El paquete con coraza para el espacio de carga trasero TVL™ viene instalado de fábrica y proporciona protección adicional y bloqueos mecánicos en la zona del espacio de carga.

- RepLock™ impide que la cerradura de la puerta del conductor se vea comprometida.
- Las corazas proporcionan un elemento disuasorio visual y son la opción de seguridad más sólida con un diseño de carcasa de enclavamiento y un mecanismo de perno de apoyo
- Protectores de cierre instalados en todas las puertas del espacio de carga para protegerlo de los intentos externos de anular el mecanismo
- Protecciones integradas en puertas de cabina y de carga traseras para impedir que se corten los mazos de cables de las puertas.

**Disponibilidad de mercado:** SPAIN

**Código WERS:** AAKAH

**Disponible para:** Transit Van

### Incluye:

- RepLock™ antirobo para puertas delanteras
- Protecciones integradas de las puertas delanteras
- Corazas (SSLD, DSLD, RCD)
- Protecciones integradas (RCD)

### No disponible con:

- Puerta de carga lateral eléctrica
- Acristalamiento 2ª fila asientos/RCD Transit Custom
- Portón trasero

## Pack Cierre Automático

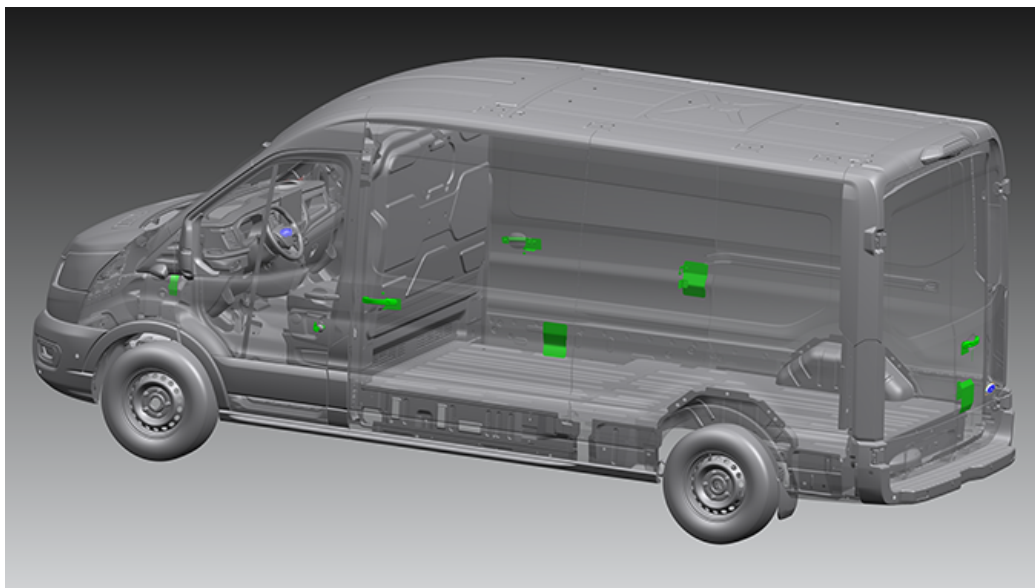

El paquete de seguridad con manija de cierre del líder del mercado TVL™ viene instalado de fábrica y mejora la seguridad del vehículo de 3 formas:

- RepLock™ impide que la cerradura de la puerta del conductor se vea comprometida.
  - Las manijas de cierre de golpe son cerraduras de cierre integradas que se instalan en todas las puertas del espacio de carga.
  - En todas las puertas del espacio de carga se instalan protectores de cierre que protegen de los intentos externos de anular el mecanismo y las protecciones integradas, evitando que se corten los cables.
- Diseñadas para el sector de la mensajería para permitir una salida rápida de la furgoneta bloqueándose cada vez que el conductor sale, aumentando su productividad.

**Disponibilidad de mercado:** SPAIN

**Código WERS:** AAKAC

**Disponible para:** Transit Van

### Incluye:

- RepLock™ antirrobo para puertas delanteras
- Protecciones integradas de las puertas delanteras
- Protecciones integradas RCD/portón trasero
- Protectores de cierre (SSLD, DSLD y RCD/portón trasero)
- Manijas de cierre (SSLD, DSLD, RCD)

## Pack Gancho Completo (Incompatible con puerta eléctrica y ventanas en zona de carga)

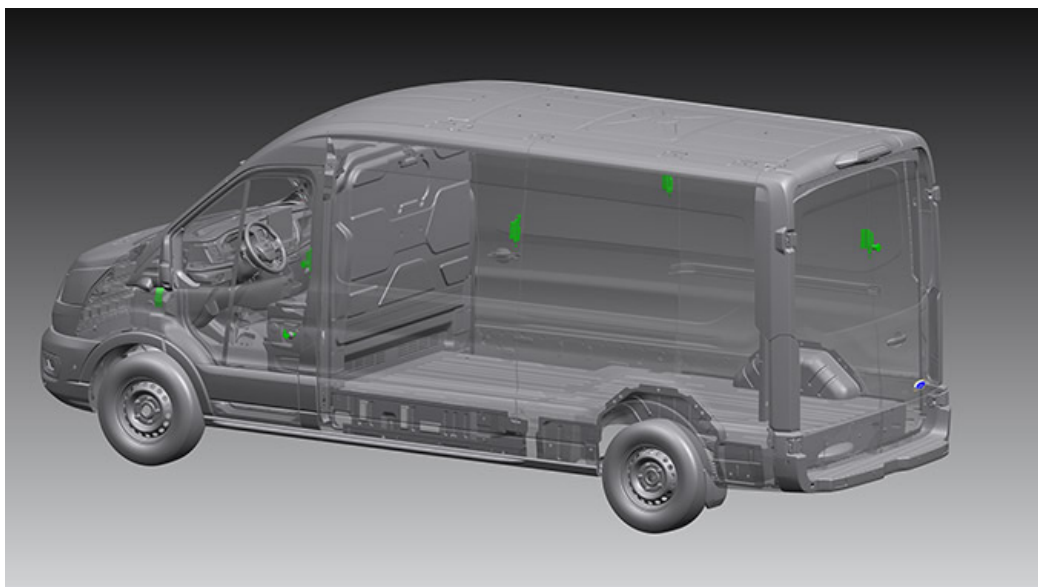

El paquete de seguridad con bloqueo de gancho del líder del mercado TVL™ viene instalado de fábrica para mejorar la protección del vehículo de 5 formas:

- RepLock™ impide que la cerradura de la puerta del conductor se vea comprometida y viene instalado de fábrica sustituyendo la cerradura original.
- Los bloqueos deadlock son cerraduras de accionamiento independiente que introducen un perno entre la puerta y el pilar B una vez que se acciona.
- Los bloqueos de gancho se instalan en todas las puertas del espacio de carga y bloquean la puerta al pilar utilizando un gancho de alta resistencia para mejorar la protección del espacio de carga.
- Los protectores de cierre se instalan en todas las puertas del espacio de carga para protegerlo de los intentos externos de anular el mecanismo.
- Protecciones integradas instaladas en las puertas de la cabina y RCD/portón trasero para evitar que los cables de las puertas se corten.

**Disponibilidad de mercado:** SPAIN

**Código WERS:** AAKAD

**Disponible para:** Transit Van

### Incluye:

- RepLock™ antirobo para puertas delanteras
- Protecciones integradas de las puertas delanteras
- Bloqueos deadlock en puertas delanteras (conductor y pasajero)
- Protecciones integradas RCD/portón trasero
- Protectores de cierre (SSLD, DSLD y RCD/portón trasero)
- Bloqueos de gancho (SSLD, DSLD RCD/portón trasero)

### No disponible con:

- Puerta de carga lateral eléctrica
- Acristalamiento 2ª fila asientos Transit Custom

## Pack Gancho zona Carga (Incompatible con puerta eléctrica y ventanas en zona de carga)

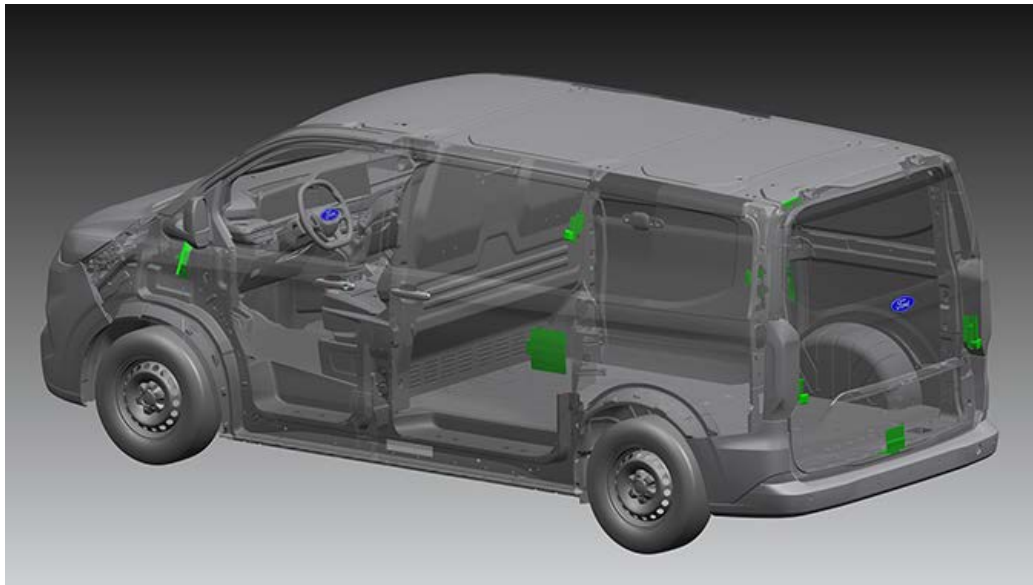

Este paquete con bloqueo de gancho para el espacio de carga trasero TVL™ viene instalado de fábrica y proporciona protección adicional y bloqueos mecánicos solo en la zona de carga.

- RepLock impide que la cerradura de la puerta del conductor se vea comprometida.
- Los bloqueos de gancho se instalan en todas las puertas del espacio de carga y bloquean la puerta al pilar utilizando un gancho de alta resistencia.
- En todas las puertas del espacio de carga se instalan protectores de cierre para protegerlas de los intentos externos de anular el mecanismo.
- Protecciones integradas instaladas en puertas de cabina y de carga traseras/portón trasero para impedir que se corten los cables de las puertas.

**Disponibilidad de mercado:** SPAIN

**Código WERS:** AAKAG

**Disponible para:** Transit Van

### Incluye:

- RepLock™ antirrobo para puertas delanteras
- Protecciones integradas de las puertas delanteras
- Protecciones integradas RCD/portón trasero
- Protectores de cierre (SSLD, DSLD y RCD/portón trasero)
- Bloqueos de gancho (SSLD, DSLD RCD/portón trasero)

### No disponible con:

- Puerta de carga lateral eléctrica
- Acristalamiento 2ª fila asientos/RCD Transit Custom

## Pack cerraduras puertas delanteras

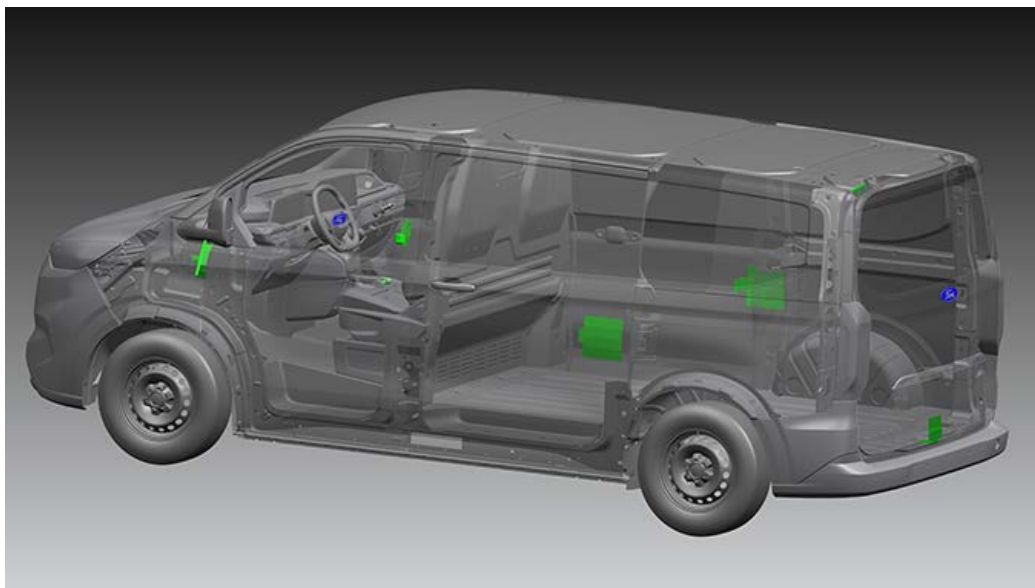

### Incluye:

- RepLock™ antirrobo para puertas delanteras
- Protecciones integradas de las puertas delanteras
- Bloqueos deadlock en puertas delanteras (conductor y pasajero)
- Protecciones integradas RCD/portón trasero
- Protectores de cierre (SSLD, DSLD y RCD/portón trasero)

El paquete de protección de cabina del líder del mercado TVL™ viene instalado de fábrica y proporciona protección adicional y bloqueos mecánicos en la zona de la cabina.

- RepLock impide que la cerradura de la puerta del conductor se vea comprometida.
  - Los bloqueos deadlock son cerraduras de accionamiento independiente que introducen un perno entre la puerta y el pilar B una vez que se acciona para proporcionar seguridad adicional en ambas puertas delanteras.
  - Los protectores de cierre se instalan en todas las puertas del espacio de carga para protegerlo de los intentos externos de anular el mecanismo.
  - Protecciones integradas (puertas de carga traseras y delanteras/portón trasero) para impedir que corten los cables de las puertas.
- No se puede comprar con ningún otro paquete de bloqueo, este es solo para asegurar la zona de la cabina y añadir un mayor nivel de seguridad al resto del vehículo.

**Disponibilidad de mercado:** SPAIN

**Código WERS:** AAKAF

**Disponible para:** Transit Van

## Paquete Chasis Ligero. No disponible en N2

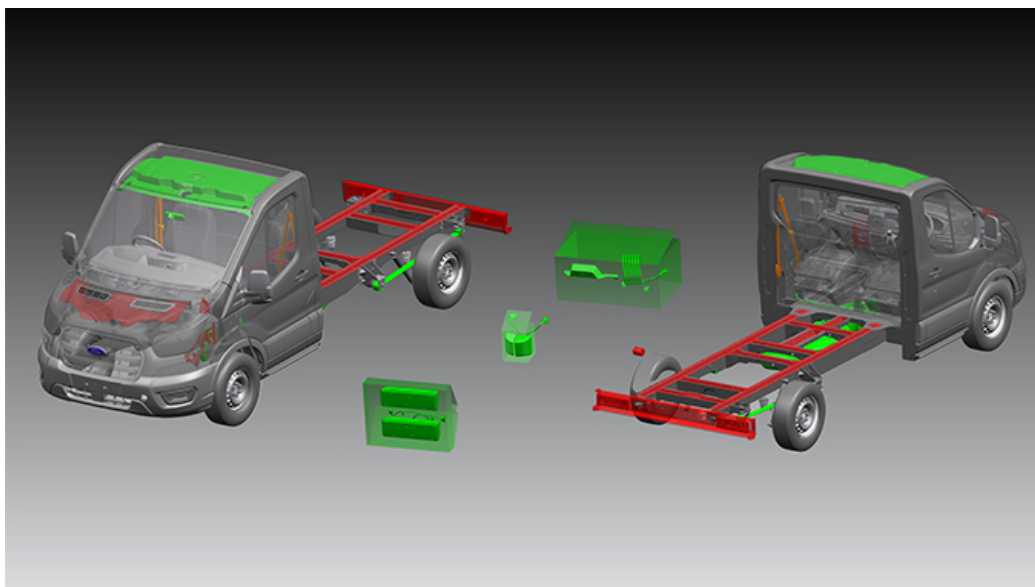

Este paquete reduce el peso global del chasis cabina para adaptarlo a los vehículos de reparto de supermercados.

Se ha diseñado para transformaciones en las que la caja/cuerpo se monta directamente en los raíles del chasis en lugar de en el bastidor perimetral.

**Disponibilidad de mercado:** SPAIN

**Código WERS:** AALA1

**Disponibile para:** Transit Chassis

### Incluye:

- Depósito diésel de 58 litros
- Depósito AdBlue de 16 litros
- Ballestas compuestas
- Retirada de las placas superiores de los raíles del chasis y piezas del cárter intermedio de refuerzo
- Retirada del estante de paquetes superior
- Sistema de integración del vehículo



## Puertas Traseras Magnéticas Abatibles



Permite abrir las puertas de carga traseras a los 2 lados de la carrocería, minimizando la anchura total del vehículo cuando las puertas traseras están abiertas.

Útil en aquellos vehículos en los que se tiene que dar marcha atrás hacia un muelle de carga, y en carreteras con mucho tránsito donde las puertas abiertas podrían obstaculizar el paso.

Las puertas quedan retenidas a los lados mediante imanes potentes.

\*Disponible en Transit L2,L3, L4

\*\*En las variantes L2, L3 la puerta lateral de carga se instala con un tope de goma para evitar la colisión con las puertas traseras abiertas.

**Disponibilidad de mercado:** SPAIN

**Código WERS:** A6KAP

**Disponible para:** Transit Van

### Incluye:

- Puerta de carga del lado acompañante (A4LAB)
- Contenido del paquete opcional de puertas laterales de carga dobles (A4LAC)

## Skeletal Con Estructura Trasera Estrecha

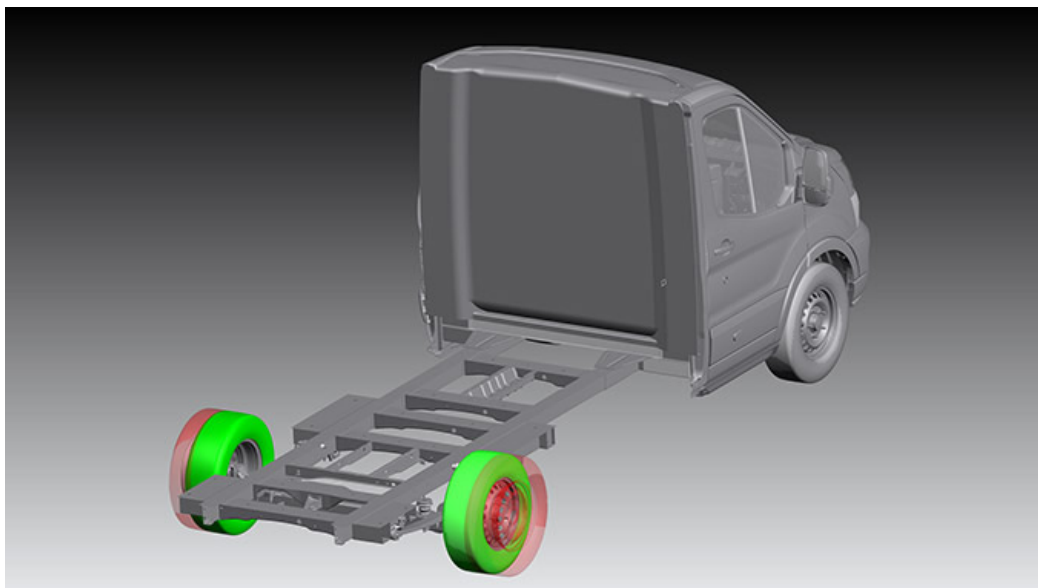

Esta opción emplea sobre la versión Chasis Skeletal un eje trasero más estrecho que sustituye al eje de serie estándar más ancho. Esta solución es perfecta para transformaciones con cajas más estrechas como autocaravanas y remolques de caballos.

**Disponibilidad de mercado:** SPAIN

**Código WERS:** C2CBN

**Disponible para:** Transit Van, Transit Chassis

## Soporte Especial De Ruedas Con Acceso Directo

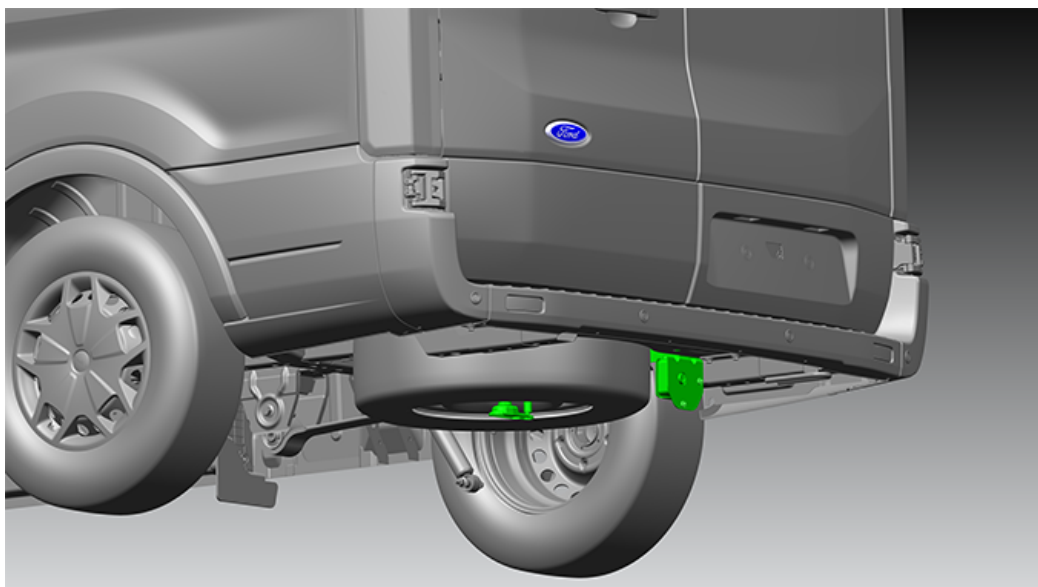

El soporte especial de ruedas con acceso directo permite extraer la rueda de repuesto del soporte sin tener que abrir las puertas traseras para acceder a ella y liberarla.

Esta opción es adecuada para aquellos clientes para quienes una rueda de repuesto en el interior puede resultar un inconveniente, p. ej., furgonetas refrigeradas, furgonetas de seguridad y ambulancias. Incluye tanto la rueda de repuesto como el kit de herramientas.

**Disponibilidad de mercado:** SPAIN

**Código WERS:** CSGAB

**Disponible para:** Transit Minibus, Transit Van

### Información general:

- El soporte especial de ruedas con acceso directo no se puede solicitar por separado, debe pedirse en combinación con la opción de rueda de repuesto (código SVO: D17BF).
- Además, esta opción retira las conexiones de remolque, por lo que no puede solicitarse con el gancho de remolque Ford.

## Interior

- Cinturones De Seguridad Naranjas De Alto Contraste
- Paquete De Asientos Delanteros (SVO Paquete De Asientos 1)
- Paquete De Asientos Delanteros (SVO Paquete De Asientos 2)
- Tacógrafo Inteligente 4.0

## Cinturones De Seguridad Naranjas De Alto Contraste



Cinturón de seguridad naranja de alta visibilidad para paquete de asientos pasajero individual y conductor.

No disponible con paquete de asientos de pasajeros delanteros dobles.

**Disponibilidad de mercado:** SPAIN

**Código WERS:** BVFDC

**Disponible para:** Transit Van, Transit Chassis

### Incluye:

- Paquete de asientos SVO 3: con asiento de conductor y pasajero delantero individual y añade cinturón de seguridad naranja

## Paquete De Asientos Delanteros (SVO Paquete De Asientos 1)



El asiento del pasajero y su pedestal se retiran (se conserva el cinturón de seguridad del pasajero).

Este diseño es utilizado por diferentes empresas postales y de mensajería.

El asiento del conductor se ajusta en cuatro direcciones con tapicería base (paquete 1)

**Disponibilidad de mercado:** SPAIN

**Código WERS:** BVFDA

**Disponible para:** Transit Van, Transit Chassis

### Disponibilidad:

- Disponible con mamparo de acero fijo (con o sin cristal), y mamparo extraído (donde se permita)
- Disponible con mamparo de plástico

### No disponible con:

- Soporte lumbar para asiento del conductor
- Asiento con calefacción
- Airbags laterales
- Abertura de carga transversal

## Paquete De Asientos Delanteros (SVO Paquete De Asientos 2)



El asiento del pasajero y su pedestal se retiran (se conserva el cinturón de seguridad del pasajero).

Este diseño es utilizado por diferentes empresas postales y de mensajería.

Asiento del conductor con seis posiciones y apoyo lumbar, acabado Trend.

**Disponibilidad de mercado:** SPAIN

**Código WERS:** BVFDB

**Disponible para:** Transit Van, Transit Chassis

### Disponibilidad:

- Disponible con mamparo de acero fijo (con o sin cristal), y mamparo extraído (donde se permita)
- Disponible con mamparo de plástico

### No disponible con:

- Abertura de carga transversal
- Asiento con calefacción
- Airbag lateral

## Tacógrafo Inteligente 4.0



El tacógrafo registra el tiempo de conducción, descansos, periodos de descanso y se utiliza para cualquier empresa comercial o de alquiler. Consulte la legislación local para conocer los requisitos específicos.

**Nota:**

Esta función solo se encuentra disponible con la transmisión manual para Transit Custom.

**Disponibilidad de mercado:** SPAIN

**Código WERS:** HDKAD

**Disponible para:** Transit Van, Transit Chassis





## Opciones para ambulancias y coches policiales

- Paquete A de preparación para Ambulancia

## Paquete A de preparación para Ambulancia

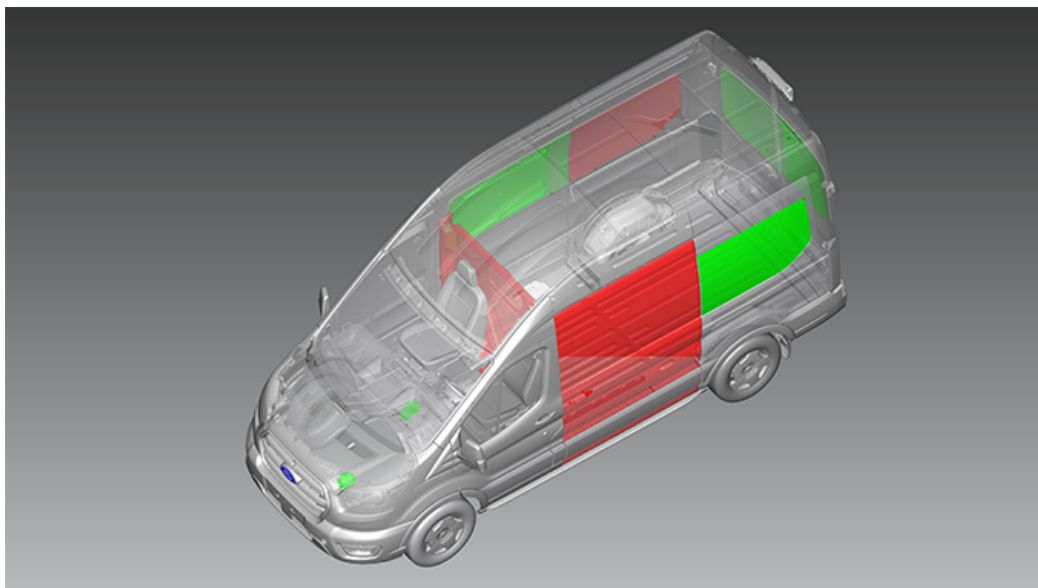

Se trata de una configuración del vehículo base para transformaciones a ambulancias, permitiendo acceder fácilmente a los suministros y almacenar equipos claves

**Disponibilidad de mercado:** SPAIN

**Código WERS:** AALH4

**Disponible para:** Transit Van

### Incluye:

- Puertas laterales de carga lado acompañante acristalada y panel trasero no acristalado (3ª fila)
- Puertas traseras acristaladas
- Lado del conductor sin puerta lateral de carga y panel trasero acristalado (3ª fila)
- Sin mamparo
- Sistema de integración adaptador
- Alternador de alto rendimiento

## Opciones de conversiones especiales de transporte de pasajeros

- Paquete De Preparación Acristalado De Transporte De Pasajeros

# Paquete De Preparación Acristalado De Transporte De Pasajeros

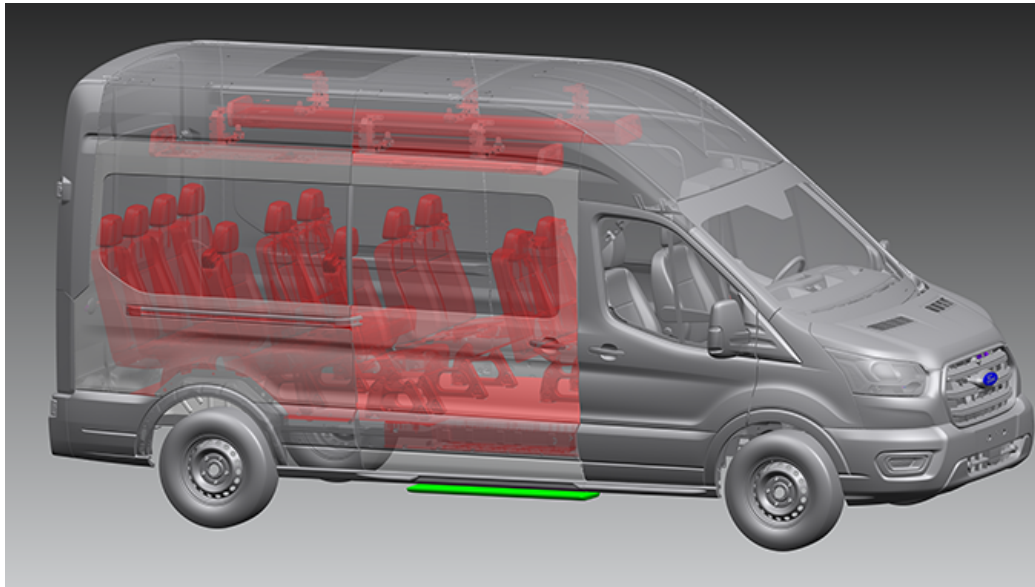

La opción retira todos los asientos traseros del minibus Transit M2. Adecuado para transformaciones de transporte especializado de personas (p. ej., vehículos accesibles para sillas de ruedas), (Vehículo incompleto - Multifase)

**Disponibilidad de mercado:** SPAIN

**Código WERS:** AALJJ

**Disponible para:** Transit Minibus

## RHD Incluye:

- SERIE 460 E solo
- Línea techo alto
- Suelo de goma fijo en cabina solo
- Escalón lateral eléctrico
- Luz int Conf/Ahorro bat-30M
- Sin asientos traseros
- Sin almacenamiento superior trasero
- Sin placas de umbral

## LHD Incluye:

- Cubierta del suelo
- Escalón lateral eléctrico
- Luz int Conf/Ahorro bat-30M
- Placas de umbral
- Sin asientos traseros

## Opciones de conversión de furgonetas (VAN) de reparto

- Cabina con acceso directo a la parte trasera
- Chasis Skeletal Con Techo Cerrado
- Paquete Prémium Para Furgoneta De Reparto Exprés

## Cabina con acceso directo a la parte trasera

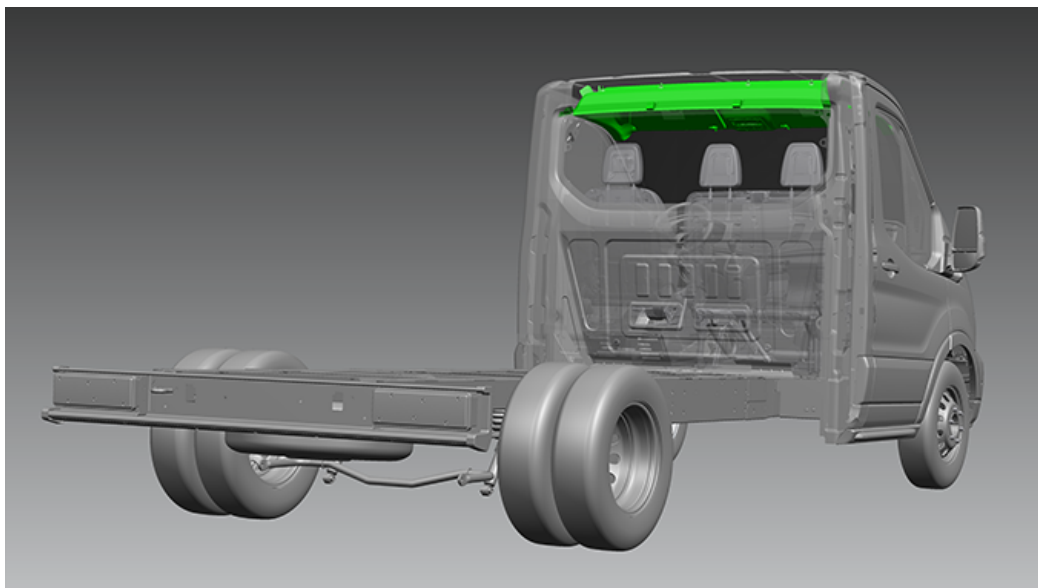

Esta opción elimina la consola superior y el revestimiento del techo con ranura DIN existentes, sustituyéndolo por un nuevo revestimiento del techo sin estante como una opción ligera para las transformaciones de furgonetas de reparto de supermercados.

**Nota:**

Solo disponible en chasis cabina simple.

**Disponibilidad de mercado:** SPAIN

**Código WERS:** CYWAB

**Disponible para:** Transit Van, Transit Chassis

## Chasis Skeletal Con Techo Cerrado

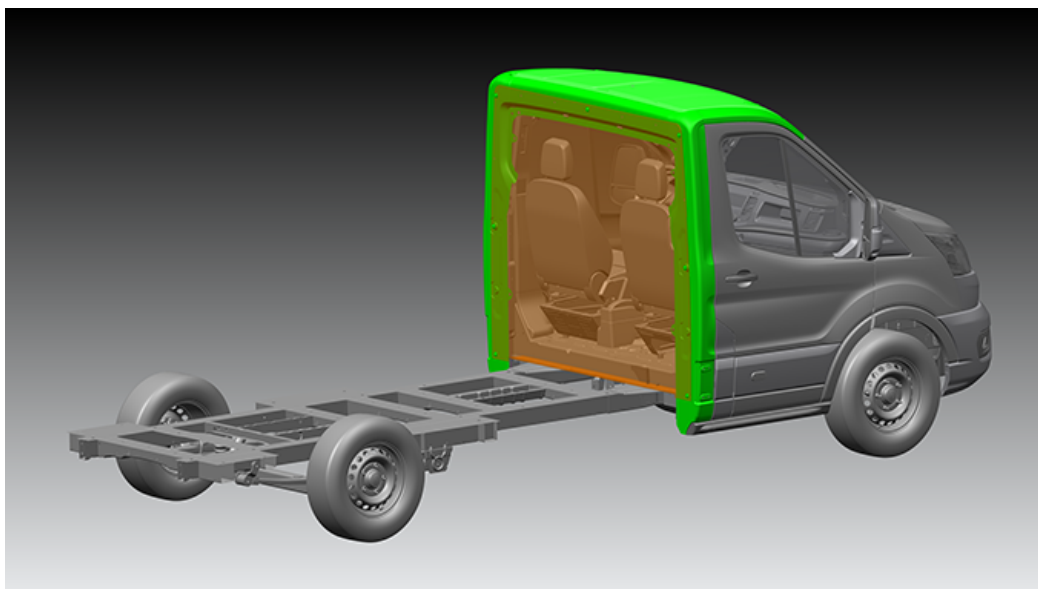

Para aquellos clientes que necesitan las ventajas de un Chasis Skeletal de suelo bajo, ahora pueden beneficiarse de que el vehículo venga de origen con el techo cerrado y los anclajes del pilar B. Es posible añadir un mamparo/panel posterior para llevar a cabo la transformación. Idóneo para ciertas transformaciones destinadas a vehículos isoterms/ refrigerados o con caja en la zona posterior.

**Nota:**

Con "Techo abierto" estándar aún disponible

**Disponibilidad de mercado:** SPAIN

**Código WERS:** A1GAJ

**Disponible para:** Transit Chassis

**Incluye:**

- Techo del vehículo con cierre permanente
- Anclajes del pilar B con 15 puntos de fijación para la unión en la parte trasera por parte del carrocerero
- La parte trasera viene cerrada con un panel temporal, para el transporte

## Paquete Prémium Para Furgoneta De Reparto Exprés



El paquete prémium para furgoneta de reparto exprés ofrece raíles y puntos de fijación integrados de fábrica para los sistemas de estanterías y sujeción de cargas

**Disponibilidad de mercado:** SPAIN

**Código WERS:** AALQH

**Disponible para:** Transit Van

### Incluye:

- Múltiples puntos de fijación para facilitar diversas soluciones de estanterías
- Suelo duro multifuncional
- Raíles integrados con puntos de fijación adicionales en el suelo
- Raíles laterales multifuncionales (media altura y altura completa)
- Puerta lateral de carga simple (no disponible con puerta lateral de carga doble)
- Mamparo según el estándar del mercado
- Caja de carga trasera totalmente forrada con revestimiento de plástico en forma de panel de abeja
- Panel embellecedor trasero

### No disponible con:

- Paquetes AAL SVO
- Grupos de equipos eléctricos
- Paquete de ruedas traseras dobles
- Kit de protección del área de carga
- Almacenamiento superior trasero
- Partición interior
- Ventana de 2.ª fila



## Opciones de transformaciones para autocaravanas

- Asientos Giratorios Delanteros (Paquete De Asientos 58)
- Asientos Giratorios Para Camper Menos Tejido (SVO Paquete De Asientos 59)
- Paquete Camper Trail: Estructural
- Paquete Serie Trail Para Furgoneta Camper
- Ventanas Traseras Con Vidrio De Privacidad

## Asientos Giratorios Delanteros (Paquete De Asientos 58)

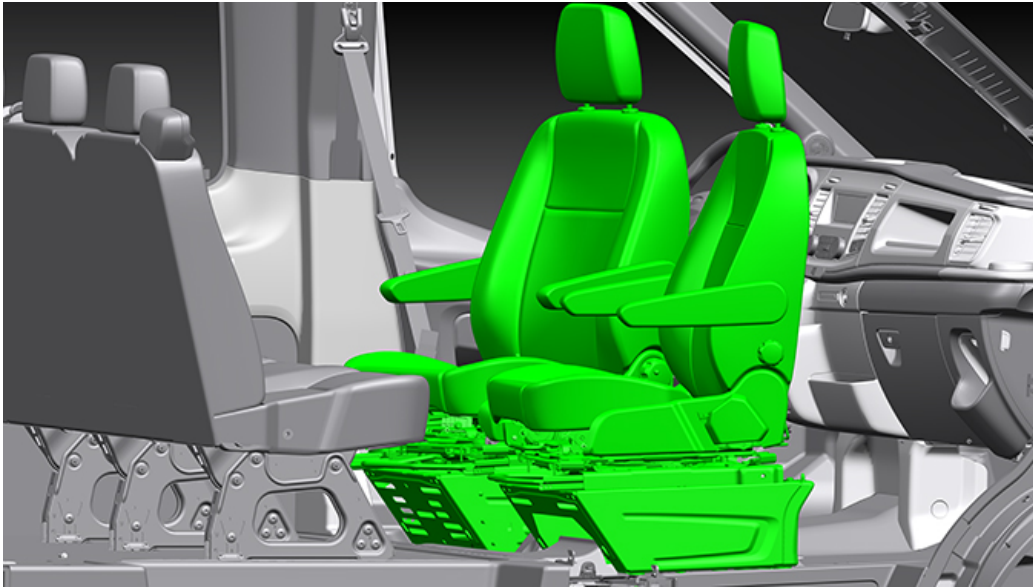

Los asientos delanteros tienen la función de giro para permitir que los dos asientos delanteros roten a la posición orientada hacia atrás. Adecuado para las transformaciones a campers.

**Nota:**

Solo disponible en los vehículos donantes de Camper (ABMC1 y ABMC2)

**Disponibilidad de mercado:** SPAIN

**Código WERS:** BVFCB

**Disponible para:** Transit Van, Transit Chassis

### Incluye:

- Reposacabezas bidireccionales
- Ajuste manual de cuatro posiciones para conductor y pasajero
- Soporte de asiento lumbar para conductor y pasajero
- Reposabrazos ajustables para conductor y pasajero
- Ébano – Capital/Ciudad (Tejido)

### No disponible con:

- Airbags laterales
- Asientos calefactados
- Mamparo (solo Transit)
- Batería H8 AGM

## Asientos Giratorios Para Camper Menos Tejido (SVO Paquete De Asientos 59)



El paquete suministra asientos giratorios para Camper sin el tejido Ford permitiendo al convertidor tapizarlos durante la conversión. Para proteger el recordatorio de aviso de cinturón de seguridad (en el acolchado), el asiento se cubre con una lámina protectora.

**Nota:**

El sensor del ocupante del asiento expuesto requiere un cuidado adicional durante el recubrimiento. Se facilitan cubiertas protectoras para el transporte hasta el carrocer. (Como se ve en las imágenes).

**Disponibilidad de mercado:** SPAIN

**Código WERS:** BVFCC

**Disponible para:** Transit Van, Transit Chassis

**Incluye:**

- Asientos sin tejido en Transit
- Almohadilla recordatorio de aviso de cinturón

## Paquete Camper Trail: Estructural



Vehículos de origen tipo camper "estructural" sobre series tipo Trail

**Disponibilidad de mercado:** SPAIN

**Código WERS:** AALTR

**Disponible para:** Transit Chassis

### Incluye:

- Parachoques delantero de la serie Trail
- Conjunto de rejilla «FORD»
- Llantas de aleación negras de 16" y 10 radios (D2XBR)
- Asientos giratorios (código del producto: BVFCB) o asientos giratorios sin tela (código de producto: BVFCC)
- Franja de acento «C»

## Paquete Serie Trail Para Furgoneta Camper

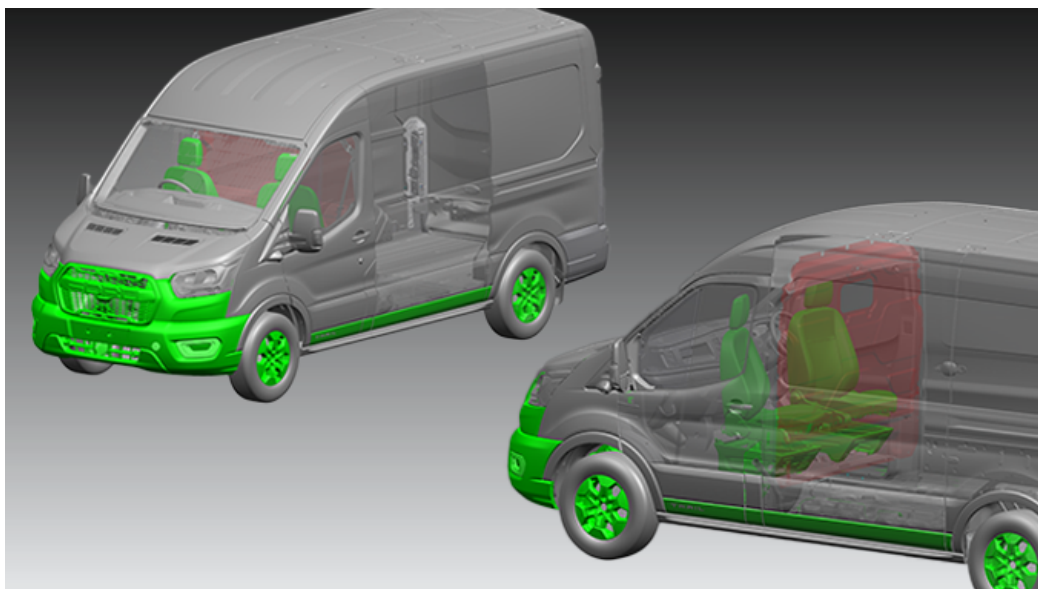

Para versiones camper basadas en la furgoneta Trail, incluye: Diferencial mecánico de deslizamiento limitado (solo caja de cambios manual), puerto auxiliar de combustible, asientos giratorios sin tela y revestimiento del techo alto (delantero). Vehículo incompleto (multietapa)

**Disponibilidad de mercado:** SPAIN

**Código WERS:** AALQU

**Disponible para:** Transit Van

### Incluye:

- Alarma antirrobo perimetral
- Cristales tintados: puertas de carga traseras
- Asientos giratorios sin tela
- Puerto auxiliar de combustible
- Cierre de puertas eléctrico
- Revestimiento del techo alto con estante DIN

### Opcional:

- Revestimiento del techo alto (sin estante)
- Cristales de privacidad: puertas de carga traseras

## Ventanas Traseras Con Vidrio De Privacidad

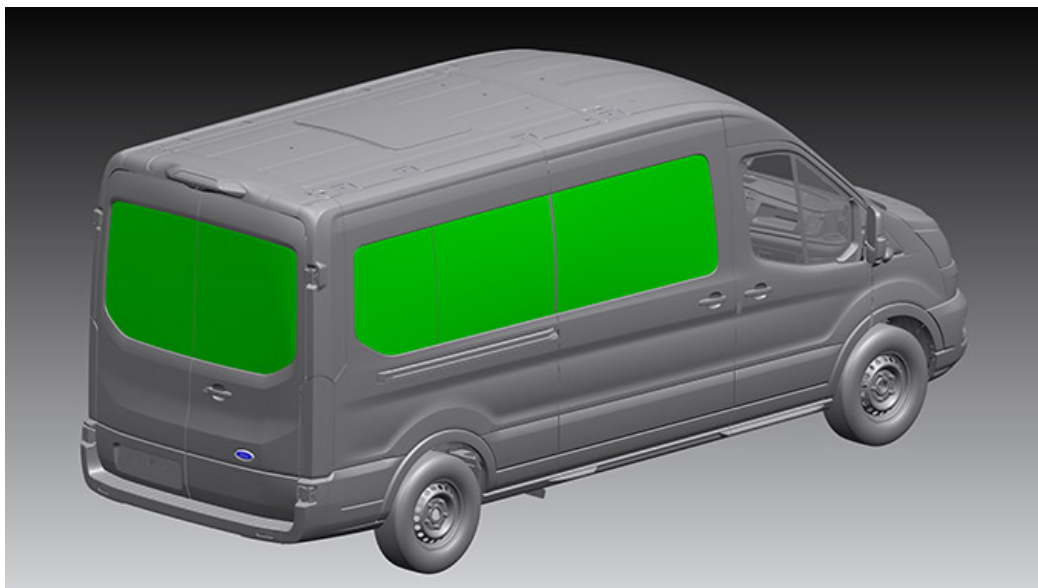

Esta opción sustituye los cristales tintados de las puertas de carga traseras en vehículo de origen de furgonetas camper por vidrio de privacidad.

NOTA: Al seleccionar vidrio de privacidad se eliminan los limpiaparabrisas traseros.

**Disponibilidad de mercado:** SPAIN

**Código WERS:** B2GAE

**Disponible para:** Transit Van

### No disponible con:

- Limpiaparabrisas traseros

## Opciones de transformaciones para servicios diversos

- Almacenamiento De Equipos En Chasis Cabina Doble

# Almacenamiento De Equipos En Chasis Cabina Doble

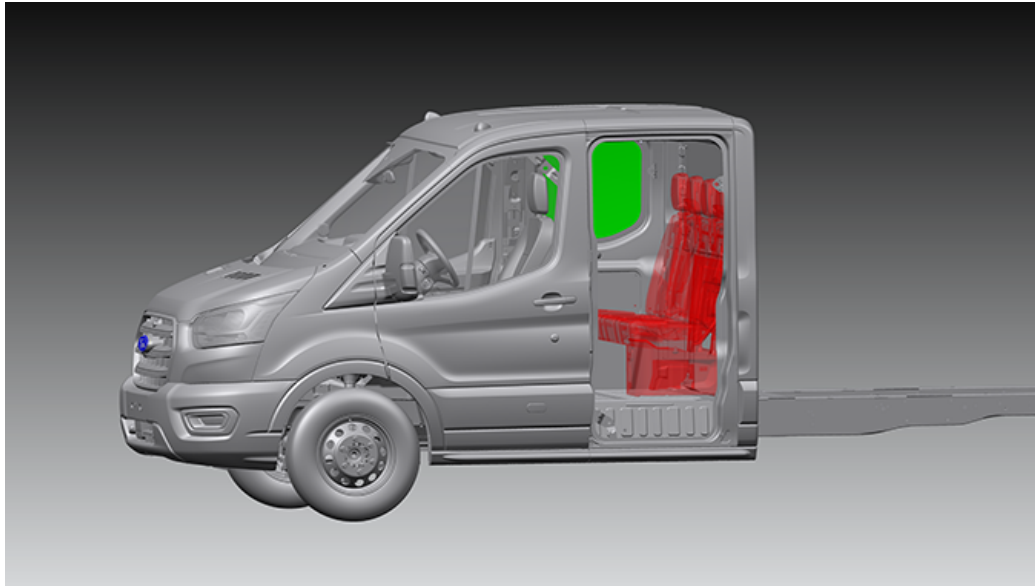

Para aquellos trabajadores que necesitan una zona de almacenamiento interno y colocar su material en la segunda fila. Se retiran los asientos traseros de la cabina doble, las puertas traseras y el panel posterior no va acristalado.

(Vehículo incompleto - Multifase.)

**Nota:**

Opcional: Revestimiento de techo parcial solo en la primera fila de asientos

**Disponibilidad de mercado:** SPAIN

**Código WERS:** A5DAB

**Disponible para:** Transit Chassis

### Incluye:

- Solo para Chasis Cabina Doble
- Omite la 2ª fila de asientos
- Omite algunos elementos de acabado de la 2ª fila de asientos
- Puertas sólidas sin cristales en la 2ª fila de asientos
- El paquete NO incluye un mamparo en los pilares B
- El panel de la parte trasera está acristalado
- El revestimiento de techo moldeado está extendido
- Espejo interior día/noche (opcional)

### No disponible con:

- Airbag lateral
- Mamparo de fábrica



# Apéndice

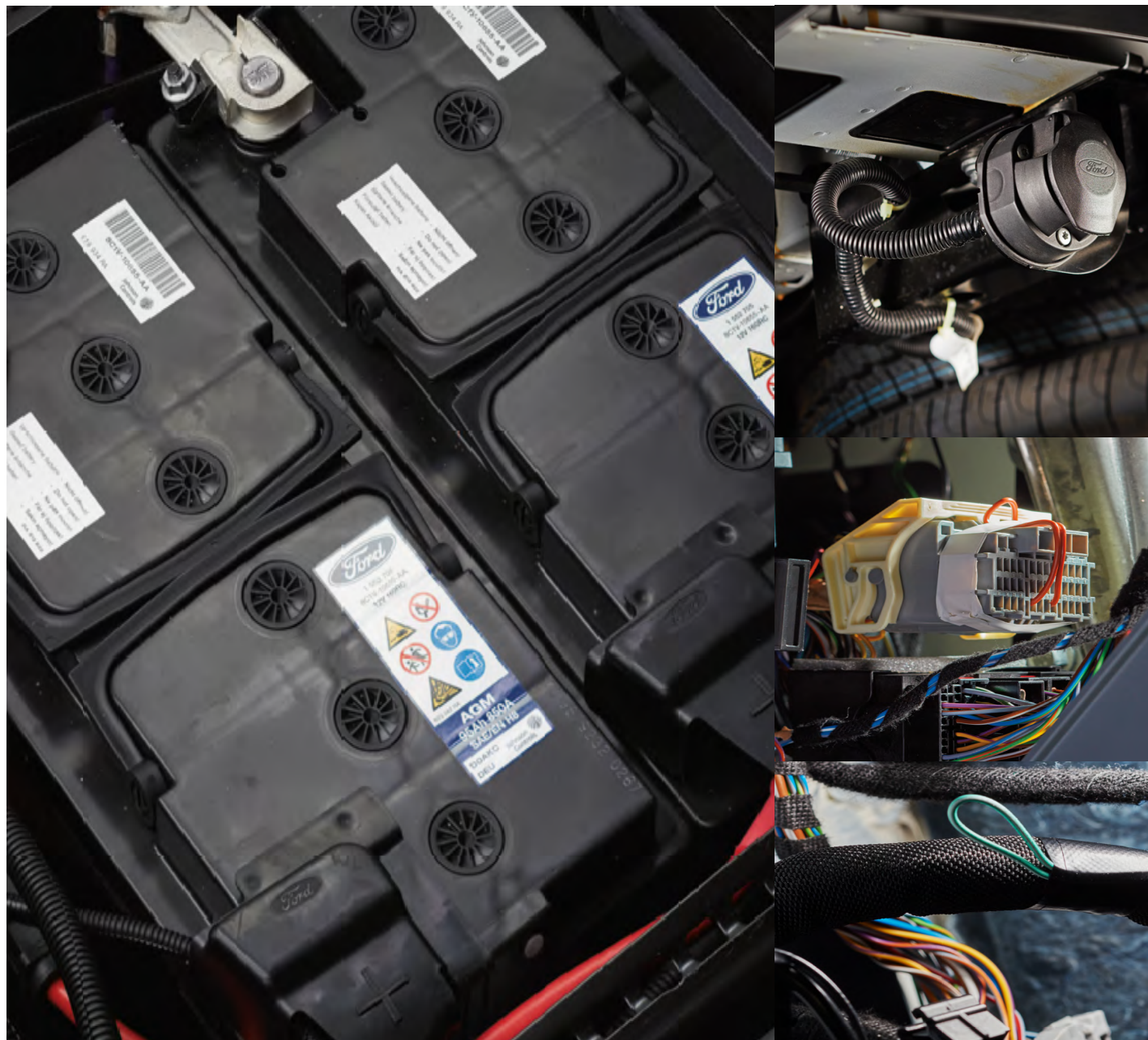

# Transit Van

## disponibles SVOs

### Exterior

- Bloqueo de seguridad avanzado
- Opciones De Pintura Especial
- Pack Cerradura de Seguridad
- Pack Cerradura de Seguridad zona Carga (Incompatible con portón, puertas eléctricas y ventanas en zona de carga)
- Pack Cierre Automático
- Pack Gancho Completo (Incompatible con puerta eléctrica y ventanas en zona de carga)
- Pack Gancho zona Carga (Incompatible con puerta eléctrica y ventanas en zona de carga)
- Pack cerraduras puertas delanteras
- Puertas Traseras Magnéticas Abatibles
- Skeletal Con Estructura Trasera Estrecha
- Soporte Especial De Ruedas Con Acceso Directo

### Interior

- Cinturones De Seguridad Naranjas De Alto Contraste
- Paquete De Asientos Delanteros (SVO Paquete De Asientos 1)
- Paquete De Asientos Delanteros (SVO Paquete De Asientos 2)
- Tacógrafo Inteligente 4.0

### Equipos de alimentación y suministro eléctrico

- Alarma De Marcha Atrás
- Batería Individual H8 AGM
- Baterías Dobles H7 AGM

- Comando De Regeneración Manual Del Filtro De Partículas (DPF)
- Conectores Eléctricos para gancho de remolque (En BEV solo para 350)
- Iluminación Led En Cabina
- Puerto De Combustible Auxiliar
- Sistema de integración de vehículos 2.0
- Unidad De Control Del Régimen Del Motor

### Opciones de transformaciones para autocaravanas

- Asientos Giratorios Delanteros (Paquete De Asientos 58)
- Asientos Giratorios Para Camper Menos Tejido (SVO Paquete De Asientos 59)
- Paquete Serie Trail Para Furgoneta Camper
- Ventanas Traseras Con Vidrio De Privacidad

### Delivery van conversion options

- Cabina con acceso directo a la parte trasera
- Paquete Prémium Para Furgoneta De Reparto Exprés

### Opciones para ambulancias y coches policiales

- Paquete A de preparación para Ambulancia



# Transit Van (Doble Cabina)

## disponibles SVOs

### Exterior

- Bloqueo de seguridad avanzado
- Opciones De Pintura Especial
- Pack Cierre Automático
- Pack Gancho Completo (Incompatible con puerta eléctrica y ventanas en zona de carga)
- Pack Gancho zona Carga (Incompatible con puerta eléctrica y ventanas en zona de carga)
- Pack cerraduras puertas delanteras
- Skeletal Con Estructura Trasera Estrecha
- Soporte Especial De Ruedas Con Acceso Directo

### Interior

- Tacógrafo Inteligente 4.0

### Equipos de alimentación y suministro eléctrico

- Alarma De Marcha Atrás
- Batería Individual H8 AGM
- Baterías Dobles H7 AGM
- Comando De Regeneración Manual Del Filtro De Partículas (DPF)
- Conectores Eléctricos para gancho de remolque (En BEV solo para 350)
- Iluminación Led En Cabina
- Puerto De Combustible Auxiliar
- Sistema de integración de vehículos 2.0

- Unidad De Control Del Régimen Del Motor



# Transit Van (Van)

## disponibles SVOs

### Exterior

- Bloqueo de seguridad avanzado
- Opciones De Pintura Especial
- Pack Cerradura de Seguridad
- Pack Cerradura de Seguridad zona Carga (Incompatible con portón, puertas eléctricas y ventanas en zona de carga)
- Pack Cierre Automático
- Pack Gancho Completo (Incompatible con puerta eléctrica y ventanas en zona de carga)
- Pack Gancho zona Carga (Incompatible con puerta eléctrica y ventanas en zona de carga)
- Pack cerraduras puertas delanteras
- Puertas Traseras Magnéticas Abatibles
- Skeletal Con Estructura Trasera Estrecha
- Soporte Especial De Ruedas Con Acceso Directo

### Interior

- Cinturones De Seguridad Naranjas De Alto Contraste
- Cinturones De Seguridad Naranjas De Alto Contraste
- Paquete De Asientos Delanteros (SVO Paquete De Asientos 2)
- Tacógrafo Inteligente 4.0

### Equipos de alimentación y suministro eléctrico

- Alarma De Marcha Atrás
- Batería Individual H8 AGM
- Baterías Dobles H7 AGM
- Comando De Regeneración Manual Del Filtro De Partículas (DPF)

- Conectores Eléctricos para gancho de remolque (En BEV solo para 350)
- Iluminación Led En Cabina
- Puerto De Combustible Auxiliar
- Sistema de integración de vehículos 2.0
- Unidad De Control Del Régimen Del Motor



### Opciones de transformaciones para autocaravanas

- Ventanas Traseras Con Vidrio De Privacidad



### Delivery van conversion options

- Cabina con acceso directo a la parte trasera
- Paquete Prémium Para Furgoneta De Reparto Exprés



### Opciones para ambulancias y coches policiales

- Paquete A de preparación para Ambulancia



# Transit Minibus

## disponibles SVOs



### Exterior

- Bloqueo de seguridad avanzado
- Opciones De Pintura Especial
- Soporte Especial De Ruedas Con Acceso Directo



### Equipos de alimentación y suministro eléctrico

- Alarma De Marcha Atrás
- Baterías Dobles H7 AGM
- Comando De Regeneración Manual Del Filtro De Partículas (DPF)
- Conectores Eléctricos para gancho de remolque (En BEV solo para 350)
- Sistema de integración de vehículos 2.0
- Tacógrafo Inteligente 4.0
- Unidad De Control Del Régimen Del Motorunidad De Control Del Régimen Del Motor



### Opciones de conversiones especiales de transporte de pasajeros

- Paquete De Preparación Acrystalado De Transporte De Pasajeros



# Transit Chassis

## disponibles SVOs

### Exterior

- Bloqueo de seguridad avanzado
- Chasis Cabina Sin Panel Posterior
- Conversión Caja De Lona Sobre Chasis Cabina Doble
- Opciones De Pintura Especial
- Paquete Chasis Ligero. No disponible en N2
- Skeletal Con Estructura Trasera Estrecha

### Interior

- Cinturones De Seguridad Naranjas De Alto Contraste
- Cinturones De Seguridad Naranjas De Alto Contraste
- Paquete De Asientos Delanteros (SVO Paquete De Asientos 1)
- Paquete De Asientos Delanteros (SVO Paquete De Asientos 2)
- Tacógrafo Inteligente 4.0

### Equipos de alimentación y suministro eléctrico

- Alarma De Marcha Atrás
- Batería Individual H8 AGM
- Baterías Dobles H7 AGM
- Comando De Regeneración Manual Del Filtro De Partículas (DPF)
- Conectores Eléctricos para gancho de remolque (En BEV solo para 350)
- Iluminación Led En Cabina
- Paquete De Cámara De Visión Trasera
- Paquete De Iluminación Lateral Sobre Chasis Cabina

- Paquete De Luces Traseras Para Chasis Skeletal
- Puerto De Combustible Auxiliar
- Sistema de integración de vehículos 2.0
- Unidad De Control Del Régimen Del Motor

### Opciones de transformaciones para autocaravanas

- Asientos Giratorios Delanteros (Paquete De Asientos 58)
- Asientos Giratorios Para Camper Menos Tejido (SVO Paquete De Asientos 59)
- Paquete Camper Trail: Estructural

### Delivery van conversion options

- Cabina con acceso directo a la parte trasera
- Chasis Skeletal Con Techo Cerrado

### Opciones de transformaciones para servicios diversos

- Almacenamiento De Equipos En Chasis Cabina Doble



# Transit Chassis (Chasis Cabina Doble)

## disponibles SVOs



### Exterior

- Bloqueo de seguridad avanzado
- Opciones De Pintura Especial
- Skeletal Con Estructura Trasera Estrecha



### Interior

- Tacógrafo Inteligente 4.0



### Equipos de alimentación y suministro eléctrico

- Alarma De Marcha Atrás
- Batería Individual H8 AGM
- Baterías Dobles H7 AGM
- Comando De Regeneración Manual Del Filtro De Partículas (DPF)
- Conectores Eléctricos para gancho de remolque (En BEV solo para 350)
- Iluminación Led En Cabina
- Paquete De Cámara De Visión Trasera
- Paquete De Iluminación Lateral Sobre Chasis Cabina
- Paquete De Luces Traseras Para Chasis Skeletal
- Puerto De Combustible Auxiliar
- Sistema de integración de vehículos 2.0
- Unidad De Control Del Régimen Del Motor



### Opciones de transformaciones para servicios diversos

- Almacenamiento De Equipos En Chasis Cabina Doble



# Transit Chassis (Chasis Cabina Simple)

## disponibles SVOs

### Exterior

- Bloqueo de seguridad avanzado
- Chasis Cabina Sin Panel Posterior
- Opciones De Pintura Especial
- Paquete Chasis Ligero. No disponible en N2
- Skeletal Con Estructura Trasera Estrecha

### Interior

- Paquete De Asientos Delanteros (SVO Paquete De Asientos 2)
- Tacógrafo Inteligente 4.0

### Equipos de alimentación y suministro eléctrico

- Alarma De Marcha Atrás
- Batería Individual H8 AGM
- Baterías Dobles H7 AGM
- Comando De Regeneración Manual Del Filtro De Partículas (DPF)
- Conectores Eléctricos para gancho de remolque (En BEV solo para 350)
- Iluminación Led En Cabina
- Paquete De Cámara De Visión Trasera
- Paquete De Iluminación Lateral Sobre Chasis Cabina
- Paquete De Luces Traseras Para Chasis Skeletal
  
- Puerto De Combustible Auxiliar

- Sistema de integración de vehículos 2.0
- Unidad De Control Del Régimen Del Motorunidad De Control Del Régimen Del Motor

### Delivery van conversion options

- Cabina con acceso directo a la parte trasera
- Chasis Skeletal Con Techo Cerrado

### Opciones de transformaciones para servicios diversos

- Almacenamiento De Equipos En Chasis Cabina Doble





# Transit Chassis (Skeletal Chasis)

## disponibles SVOs

### Exterior

- Bloqueo de seguridad avanzado
- Chasis Cabina Sin Panel Posterior
- Opciones De Pintura Especial
- Paquete Chasis Ligero. No disponible en N2
- Skeletal Con Estructura Trasera Estrecha

### Interior

- Cinturones De Seguridad Naranjas De Alto Contraste
- Cinturones De Seguridad Naranjas De Alto Contraste
- Paquete De Asientos Delanteros (SVO Paquete De Asientos 2)
- Tacógrafo Inteligente 4.0

### Equipos de alimentación y suministro eléctrico

- Alarma De Marcha Atrás
- Batería Individual H8 AGM
- Baterías Dobles H7 AGM
- Comando De Regeneración Manual Del Filtro De Partículas (DPF)
- Conectores Eléctricos para gancho de remolque (En BEV solo para 350)
- Iluminación Led En Cabina
- Paquete De Cámara De Visión Trasera
- Paquete De Iluminación Lateral Sobre Chasis Cabina
- Paquete De Luces Traseras Para Chasis Skeletal

- Puerto De Combustible Auxiliar
- Sistema de integración de vehículos 2.0
- Unidad De Control Del Régimen Del Motor

### Delivery van conversion options

- Cabina con acceso directo a la parte trasera
- Chasis Skeletal Con Techo Cerrado

### Opciones de transformaciones para servicios diversos

- Almacenamiento De Equipos En Chasis Cabina Doble



# Glosario

<b>Ford Pro Vehículos Especiales</b>	El equipo de Vehículos Especiales ofrece a nuestros clientes soluciones de conversión personalizadas para aumentar la productividad de su negocio.
<b>Manual de montaje de carrocería y equipamiento (BEMM)</b>	Un manual que proporciona detalles técnicos y las mejores prácticas para los carroceros. Todos los carroceros o adaptadores deben utilizar el BEMM y cumplirlo cuando conviertan o modifiquen cualquier vehículo Ford para proteger la Garantía Ford y poder asegurarse de una conversión segura. El BEMM se encuentra aquí: Home ( <a href="http://fordpro-specialvehicles.com">fordpro-specialvehicles.com</a> )
<b>Carroceros / Talleres de carrocería / Adaptadores</b>	Una empresa especializada en la conversión de vehículos, que toma un vehículo Ford (un producto "donante") y lo adapta a una función o segmento de mercado específicos (p. ej., una plataforma elevadora, un vehículo de reparto, un volquete).
<b>Transit Chasis cabina</b>	El Transit Chasis cabina se compone de una zona para el conductor en cabina cerrada (la cabina de chasis), raíles del bastidor inferior, puntos de montaje de la carrocería integral y una robusta construcción del bastidor de acero tensado que proporciona una base fuerte y fiable para las conversiones
<b>Transit Chasis estructural</b>	También conocido como Chasis desnudo es una cabina de chasis con área de cabina abierta (sin techo ni sección trasera cerrada) que ofrece una altura del chasis 102 mm inferior a las cabinas de chasis convencionales y tiene una ventaja de carga útil de 200 kg sobre la cabina del chasis Transit. La cabina de respaldo abierto permite el acceso sin restricciones desde la cabina al espacio de carga del vehículo convertido.
<b>L1, L2, L3, L4 &amp; L5</b>	La longitud del vehículo tiene una serie de abreviaturas. L1 / SWB = batalla corta, L2 / MWB = batalla media, L3 / LWB = batalla larga, L4 / EWB = batalla extendida y L5 / ELWB = batalla larga extendida
<b>Instalado de fábrica</b>	Elemento que se instala en fábrica como parte de la producción del vehículo cuando éste se construye.
<b>H1, H2, H3</b>	Abreviaturas de la altura del techo H1 = techo estándar, H2 = techo de altura media, H3 = techo alto