

NUEVA

TOURNEO CUSTOM



PROTM



Conoce la nueva Tourneo Custom. El vehículo familiar con tecnología, espacioso y cómodo para tus aventuras.

LA MANERA MÁS SENCILLA DE CONDUCIR UNA NUEVA FORD TOURNEO CUSTOM

1 EXPLORA

2 SELECCIONA

3 PERSONALIZA

4 ESPECIFICACIONES

5 PROPIEDAD

El vehículo mostrado incluye accesorios.

Tourneo Custom Titanium L1 en color de carrocería Gris Matter metalizado (opción), con llantas de aleación de 19" y radios múltiples en Níquel Brillo (opción).



1 EXPLORA

UN CAMALEÓN CON ESTILO

Con la Tourneo Custom y sus magníficas ideas, aprovecharás al máximo la jornada laboral y el tiempo libre.

También cuenta con un maravilloso diseño. Su presencia actual causa una primera impresión inmejorable en los clientes, al igual que a tu familia. Sobre exclusivas llantas de aleación de 19"*; la nueva Tourneo Custom va en serio. Mientras que el techo panorámico** llena de luz la cabina para que viajar todos los días sea un placer.

Además es inteligente. Muy inteligente. Todo se ha desarrollado con la facilidad de uso en mente, desde los sistemas de seguridad inteligentes hasta la conectividad. Para que solo tengas que centrarte en el día que tienes por delante.

*Opción solo en Titanium. **Opción en todas las series.

Tourneo Custom Titanium L1 en color de carrocería Azul Chrome metalizado(opción), con llantas de aleación de 19" y radios múltiples en Brillo Níquel (opción).



1 EXPLORA

ES BRILLANTE SIN COMPLICACIONES

La nueva Tourneo Custom ha sido diseñada para satisfacer todas tus necesidades. En primer lugar, mediante la Entrada sin llave ya no tendrás que volver a mirar en los bolsillos o en el bolso cuando te dirijas al vehículo y es particularmente útil cuando llevas en la mano el café de la mañana o cargas muebles antiguos. Incluso puedes arrancar el motor sin llave.

En el interior, nuestros diseñadores se han centrado en crear un ambiente agradable y relajante que se complementa con tejidos de gran calidad. La nueva pantalla táctil de 13" ofrece todo lo que necesitas al alcance de la mano y el intuitivo sistema de control por voz ayuda a que todo funcione con facilidad.

El último sistema SYNC 4 proporciona información básica y herramientas de navegación, y te permite disfrutar del entretenimiento favorito con el sistema de sonido. Además, es posible conectar de forma inalámbrica el teléfono inteligente Apple o Android, por lo que puedes estar siempre informado sobre pedidos comerciales o los planes nocturnos con facilidad.

*El sello de calidad AGR (Aktion Gesunder Rücken= campaña para una espalda más sana): Certificado y recomendado por la asociación Foro espalda sana/vida mejor y la Asociación federal de escuelas de la espalda alemanas.

Tourneo Custom Titanium L1 con tapicería Negro Onyx (serie), mostrada con Ford SYNC 4 (serie).

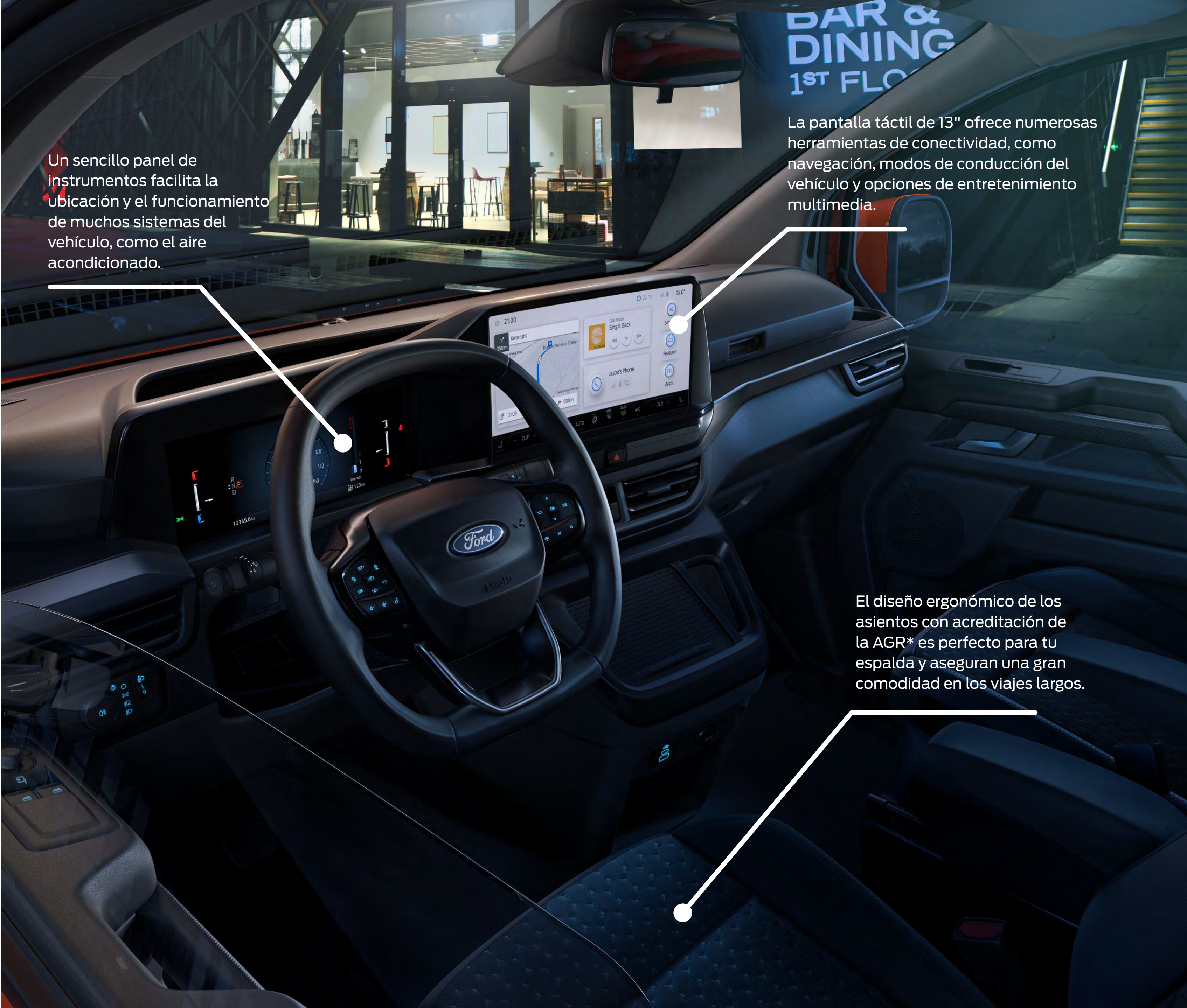

Un sencillo panel de instrumentos facilita la ubicación y el funcionamiento de muchos sistemas del vehículo, como el aire acondicionado.

La pantalla táctil de 13" ofrece numerosas herramientas de conectividad, como navegación, modos de conducción del vehículo y opciones de entretenimiento multimedia.

El diseño ergonómico de los asientos con acreditación de la AGR* es perfecto para tu espalda y aseguran una gran comodidad en los viajes largos.

1 EXPLORA

UN LUGAR PARA CRECER

Diseñada sobre la base de una plataforma completamente nueva, la Tourneo Custom cuenta con unas magníficas y mejoradas proporciones, así como con un estilo revelador, que se funden para que tu vida sea un poco más fácil.

Gracias a un escalón más bajo entrar y salir del vehículo se convierte en una experiencia más elegante tanto para el conductor como para los pasajeros. Mientras que el freno de estacionamiento eléctrico (EPB) y la palanca de cambios automática montada en la columna hacen que moverse alrededor y por la parte delantera de la cabina sea simple.

Entrar y salir del garaje, de casa o de las oficinas, es ahora aún más fácil. La altura total del vehículo se ha visto reducida en 50 mm, dejando el vehículo en algo menos de dos metros de altura.

Y una vez dentro, es el momento de disfrutar de un viaje inmejorable. La nueva posición de conducción proporciona a la Tourneo Custom una sensación más similar a la de un turismo, además de mantener excelentes niveles de visibilidad.

Tourneo Custom Titanium L1 en color de carrocería Gris Matter metalizado (opción), mostrado con Barlo Pin Hex Emboss en Gris Medio Urbano (opción).

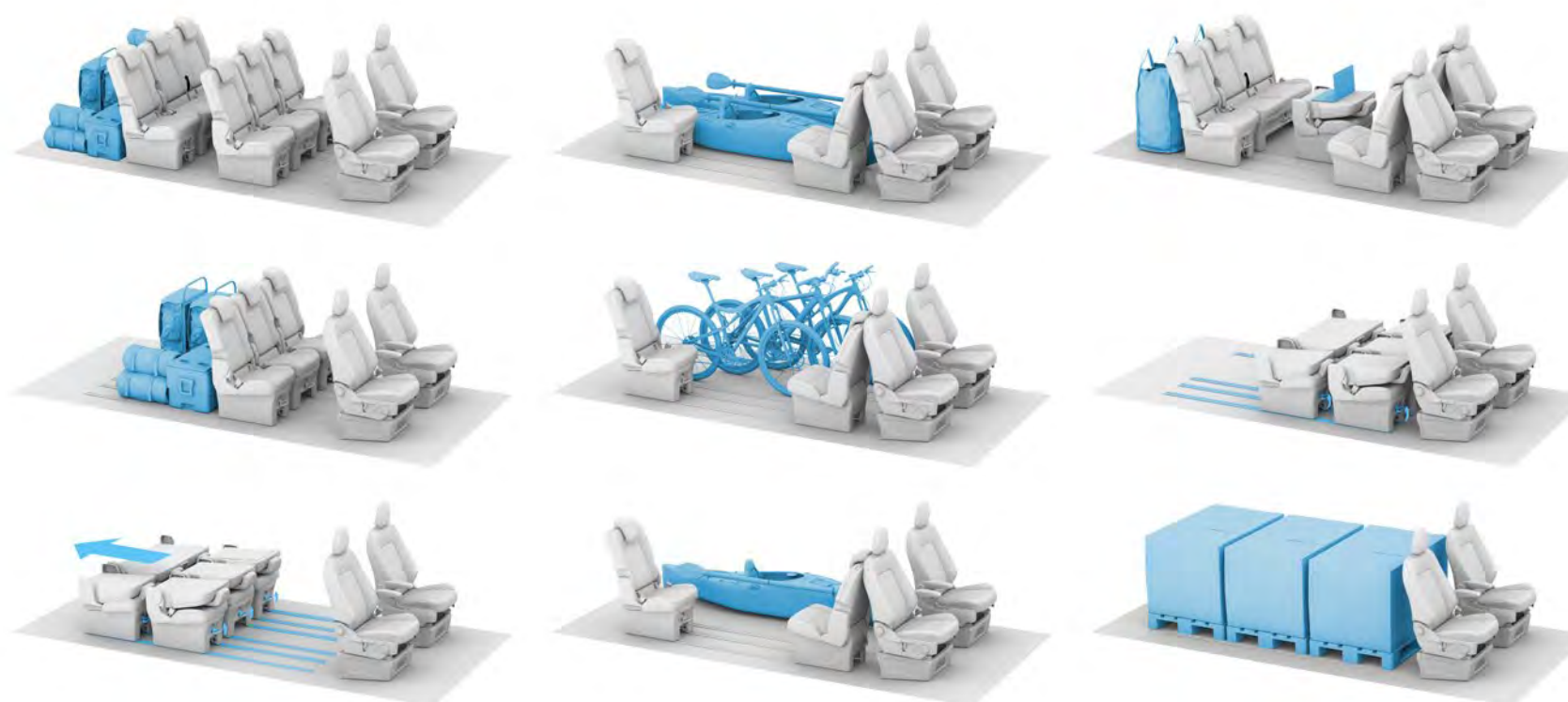

EXCELENTEMENTE FABRICADA

El habitáculo de la nueva Tourneo Custom es un gran lugar para disfrutar. Si los pasajeros viajan por negocios, los asientos se pueden organizar fácilmente en modo de conferencia, por lo que se pueden sentar una en frente de las otra hasta seis personas. El asiento central de la segunda fila también se puede plegar para crear una mesa de conferencias para acomodar portátiles o bebidas. Si viaja por placer, el sistema de railes permite mover o retirar los asientos rápidamente. Por lo que si necesita llevar a los niños más sus bicicletas e incluso una canoa para una aventura de fin de semana o si desea meter una silla que vio en el mercado de antigüedades, la nueva Tourneo Custom cumplirá su cometido.



Configuración de 9 plazas L1 H1

La segunda fila cuenta con tres asientos individuales y una configuración 2+1 en la tercera fila. Una longitud de vía de 1.816 mm permite a los pasajeros disfrutar de un amplio espacio tanto en la configuración de asientos orientada hacia el frente como en el modo de conferencia.



Configuración de 9 plazas L2 H1

Una longitud de vía ampliada hasta los 2216 mm proporciona espacio adicional para las piernas o la posibilidad de llevar equipaje adicional.

Tourneo Custom Titanium L2 en color de carrocería Rojo Artisan metalizado (opción), mostrado con Barlo Pin Hex Emboss en Gris Medio Urbano (opción).



DISEÑADA PARA GRANDES RETOS

Para tu tranquilidad, la Tourneo Custom cuenta ahora con tracción a las 4 ruedas. Desde carreteras mojadas por la lluvia hasta caminos para acampar fuera de la carretera, así como con nieve y hielo, el sistema proporciona al vehículo un mayor agarre y le permite reducir la potencia con total fiabilidad cuando es necesario. Para que se adapte mejor a las necesidades de tu negocio y estilo de vida, la tracción en las cuatro ruedas está disponible con una selección de sofisticados motores diésel, que incluyen un cambio automático económico de 136 CV o un cambio automático de 8 velocidades y 170 CV más potente.



Caja de cambios automática de 8 velocidades

Proporciona potencia con suavidad en toda la gama ayudando a optimizar la economía diaria, y proporciona un impulso adicional cuando es necesario.



Gancho de remolque fijo

Ideal para remolcar objetos grandes de hasta 2,5 toneladas (máx.)*, el gancho de remolque opcional se ha diseñado para lograr una compatibilidad total con el sistema eléctrico del vehículo.

*Incluso cuando se está remolcando, no se debe superar la masa máxima autorizada (MMA). El vehículo mostrado incluye accesorios.

Tourneo Custom Titanium L1 AWD en color de carrocería Rojo Artisan metalizado (opción), con llantas de aleación de 19" y radios múltiples en Níquel Brillo (opción).





1 EXPLORA

LA SEGURIDAD LO PRIMERO

Ford sabe que tu furgoneta es tu medio de vida. Por ese motivo, hemos implementado diferentes sistemas que, cuando se activan, te alertan si el vehículo está siendo manipulado o no está donde debería.

Las **alertas de inclinación*** detectan, con el vehículo apagado, si este está siendo empujado o levantado.

Las **alertas de impacto*** te informan si el vehículo recibe un impacto detectable mientras está aparcado.

Las **alertas de ubicación inconsistentes*** supervisan los cambios de ubicación desde que el coche se apaga hasta el siguiente encendido.

Las **alertas de seguridad**** te informan si se ha abierto una puerta cuando no estaba previsto.

También hay disponible una gama de soluciones y paquetes de seguridad opcionales, que incluyen cierres de impacto y bloqueos de gancho con y sin interbloqueos, así como Armourshells y cerraduras anti-robo.

*Requiere una suscripción a Ford Telematics. †Disponible con FordPass Pro y FordPass.

POTENCIA DIÉSEL

Desde potencia y par hasta eficiencia y perfeccionamiento, cada uno de los motores de la gama Ford EcoBlue diésel se ha optimizado para satisfacer todas tus necesidades Y los estrictos estándares de emisiones Euro 6.2. Las diferentes tecnologías para ahorrar combustible como* neumáticos de baja resistencia al rozamiento y una caja de cambios automática de 8 velocidades ofrecen una mejor eficiencia nunca vista antes.

EFICIENTE

Motor 2.0L Ford EcoBlue diésel de 136 CV

Ofrece una excelente eficiencia de consumo (a partir de 7,3 l/100 km combinados) con una gran capacidad de conducción y perfeccionamiento, sin comprometer la carga útil o el rendimiento.



136 CV, 100 kW, 360 Nm
Desde 192g/km**

FLEXIBLE

Motor 2.0L Ford EcoBlue diésel de 150 CV

Presenta un equilibrio entre la entrega de potencia adicional y el par necesarios para mejorar la masa máxima autorizada (MMA), sin comprometer las emisiones. (Solo en la versión manual)



150 CV, 110 kW, 360 Nm
Desde 193g/km**

POTENTE

Motor 2.0L Ford EcoBlue diésel de 170 CV

El motor más potente de la gama. Su carácter trabajador lo hace ideal para mover cargas pesadas y remolcar, a la vez que brinda una excelente eficiencia de combustible. (Solo en la versión automática)



170 CV, 125 kW, 390 Nm
Desde 210g/km**

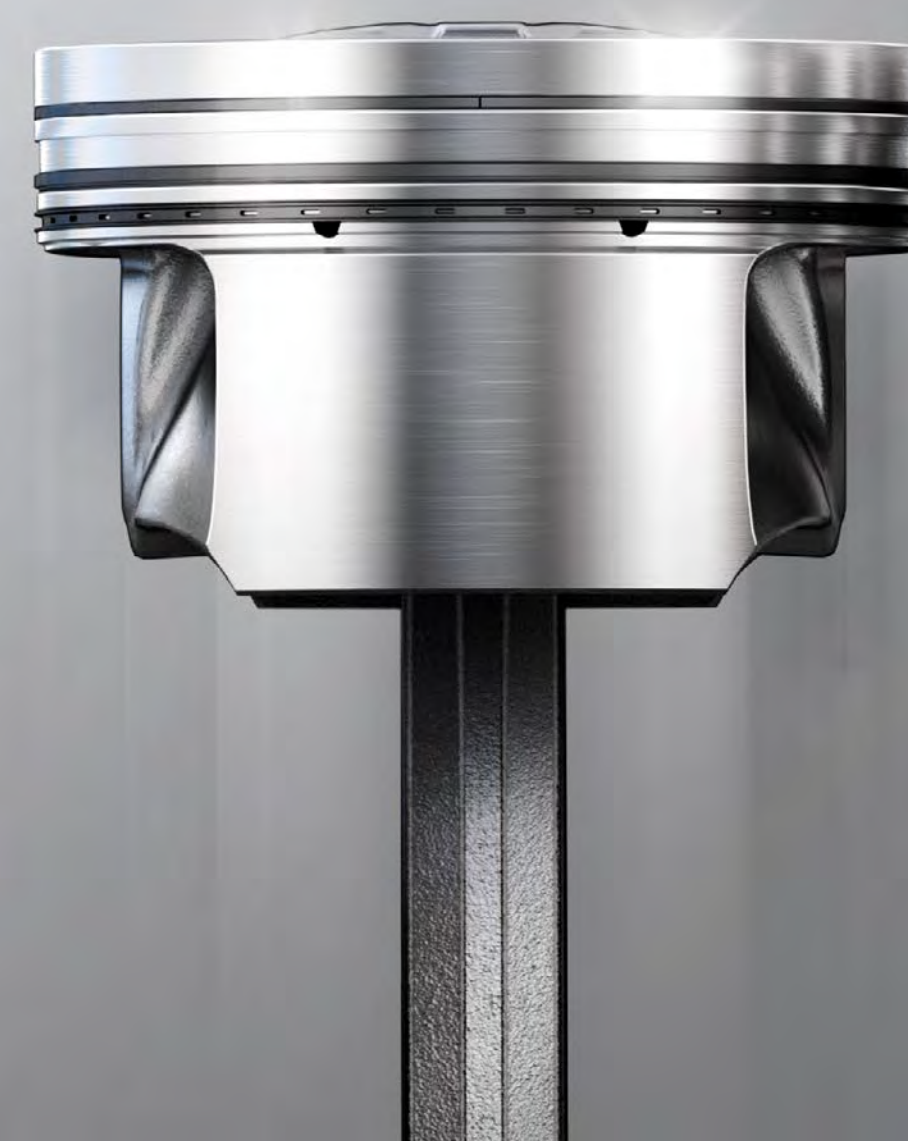

*Algunas de las funciones mencionadas arriba son opcionales, con coste adicional y pueden no estar disponibles en todos los modelos. Consulta las tablas de especificación o contacta con tu Concesionario Ford de vehículos comerciales para más información.

**Datos WLTP. Para obtener más información, consulta la sección Combustible y rendimiento.

Nota: para obtener más información sobre el ahorro de combustible y las emisiones, consulta la sección de especificaciones.

1 EXPLORA

MODOS DE CONDUCCIÓN SELECCIONABLES

Una selección de modos de conducción, que incluye Normal, Eco y Resbaladizo. El sistema adapta los distintos ajustes, incluida la respuesta del acelerador, para ayudarte a conducir con más facilidad en determinadas condiciones.



TECHO PANORÁMICO**

Deja que la luz inunde la cabina e ilumine el día de todo el mundo o deja que tus pasajeros disfruten de las luces de la ciudad y las estrellas con el techo panorámico polarizado.

**Opción en todas las versiones o incluido como parte del paquete Luxe.

1 EXPLORA

FAROS LED

La Tourneo Custom luce espectacular desde todos los ángulos, pero sobre todo por la parte frontal. Los faros LED ofrecen la garantía adicional de los faros delanteros automáticos montados en alto para proporcionar una magnífica iluminación en cualquier situación. Mientras que las luces diurnas LED aportan un aspecto más elegante y dinámico.



CLIMATIZADOR TRIZONA ELECTRÓNICO

Con la nueva Tourneo Custom todo el mundo viajará con total comodidad. Tanto el conductor como el pasajero delantero pueden regular la temperatura a su gusto para su zona, y en la parte trasera, los pasajeros pueden seleccionar su propia configuración.

1 EXPLORA

ARRANQUE SIN LLAVE

Cuando te sientes en el vehículo, no necesitarás una llave de contacto. Bastará con presionar el embrague (o pisar el freno en la versión automática) y pulsar el botón de arranque Ford Power para comenzar a disfrutar de la conducción. (Serie)



FRENO DE ESTACIONAMIENTO ELÉCTRICO

Como sucede en un vehículo premium, con un simple interruptor en el medio de la consola podrás echar el freno de estacionamiento con facilidad sin necesidad de levantarlo. No solo es ideal al parar en sitios estrechos y no deseas que se vaya hacia adelante o hacia atrás, sino que también crea más espacio en la cabina.

APERTURA SIN LLAVE

Camina hacia tu Tourneo Custom y el sistema sin llaves Ford KeyFree detectará la presencia de tu llave, incluso si está en tu bolsillo o bolso, y desbloqueará todas las puertas. (Serie)

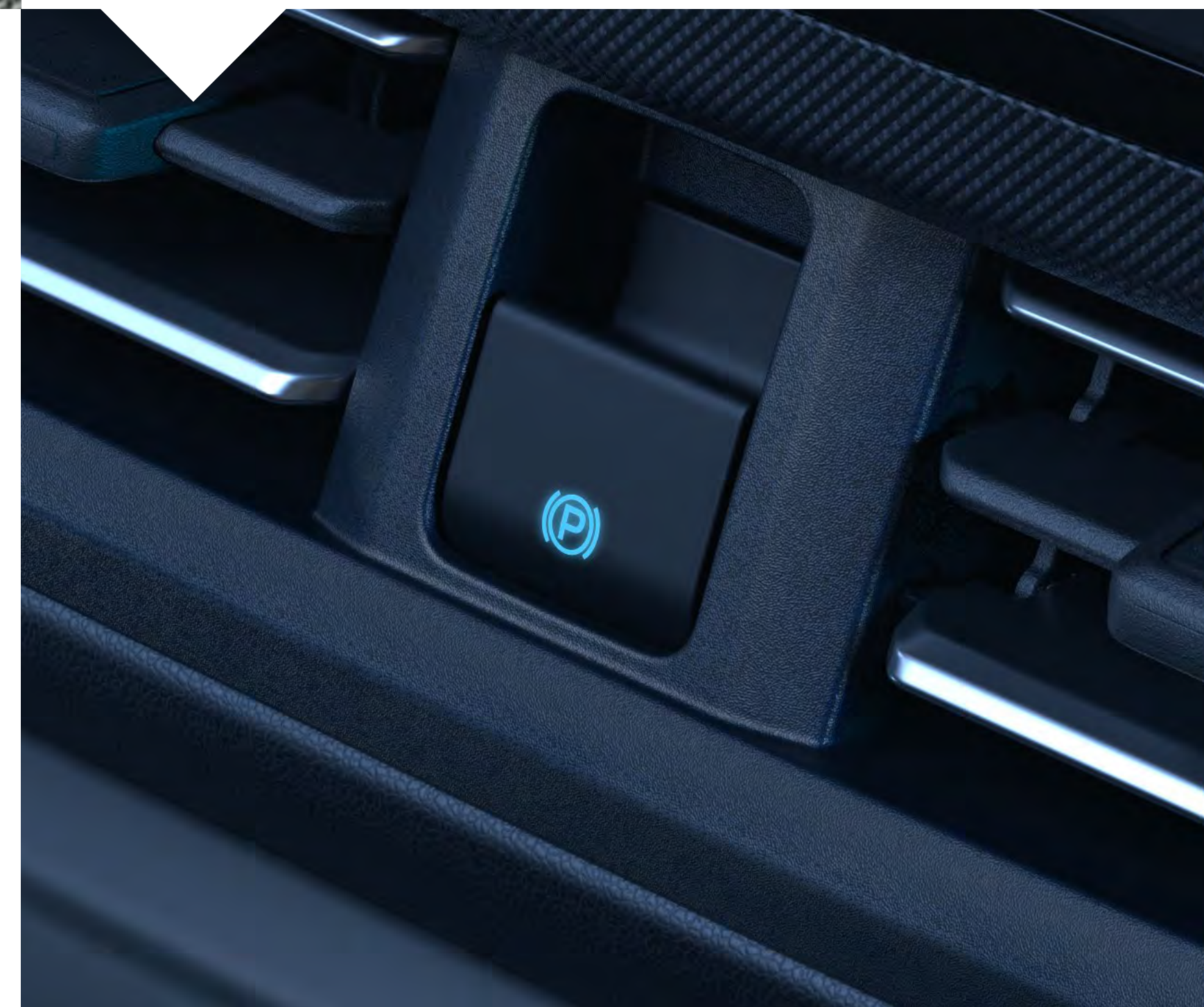

1 EXPLORA

SYNC 4

SYNC 4 es una innovación de la Tourneo Custom, que te conectará intuitivamente con tu mundo a través de una llamativa pantalla horizontal de 13". Las funciones inalámbricas Apple Car Play y Android Auto te ofrecen un acceso sencillo a música y mapas, así como a algunas de tus aplicaciones favoritas. El sistema se puede controlar con facilidad mediante un gesto con la mano o el control de voz manos libres, pudiendo dictar mensajes de texto de forma más segura o hablar con familiares, amigos y compañeros de trabajo.*

Con Connected Navigation† (suscripción opcional y gratuita durante los primeros 12 meses**) podrás planificar tu viaje de forma más eficaz. Disfruta de todos los beneficios de las actualizaciones de tráfico en tiempo real, la información del tiempo sobre la marcha, las gasolineras y sus precios, así como el aparcamiento disponible en tu destino.

Gracias a las actualizaciones inalámbricas del software Ford Power-Up los sistemas del vehículo funcionan de forma inmejorable en todo momento, mejorando así tu día a día.

Nota: la navegación está disponible con los paquetes de Asistencia al conductor en todos los vehículos con SYNC 4.

Nota: la integración completa del smartphone con el SYNC 4 solo está disponible con el iPhone 5/Android 5.0 (Lollipop) o versiones superiores. Algunas funciones de SYNC 4 necesitan conexión de datos, de modo que están sujetas a las tarifas de datos. Para comprobar si Apple CarPlay y Android Auto están disponibles en tu país, consulta sus páginas web oficiales para ver la información más actualizada.

*No conduzca si tiene alguna distracción. Utiliza sistemas de funcionamiento por voz siempre que sea posible; no utilices dispositivos de mano durante la conducción. Es posible que algunas funciones estén bloqueadas mientras el vehículo tiene alguna marcha engranada. No todas las funciones son compatibles con todos los teléfonos.

†Después del período de prueba inicial de 12 meses, se deberá pagar una tarifa de suscripción a Connected Navigation. Connected Navigation utiliza información conectada al vehículo (como información de conducción y ubicación) compartida a través de FordPass Connect. La posibilidad de compartir datos con Ford se puede administrar a través de los ajustes internos del vehículo, pero esto puede influir en los servicios disponibles.

**A partir de la fecha de inicio de la garantía.



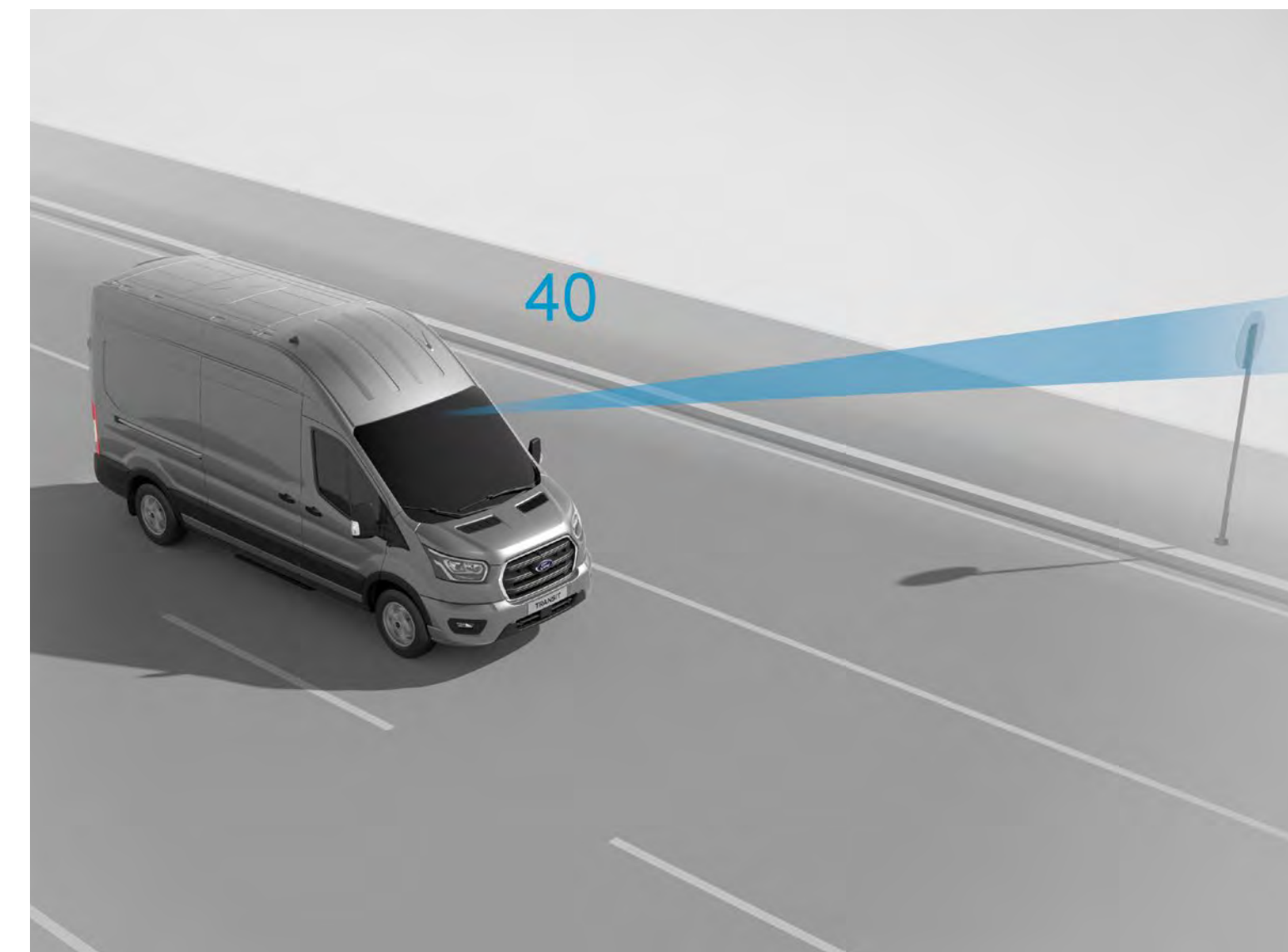
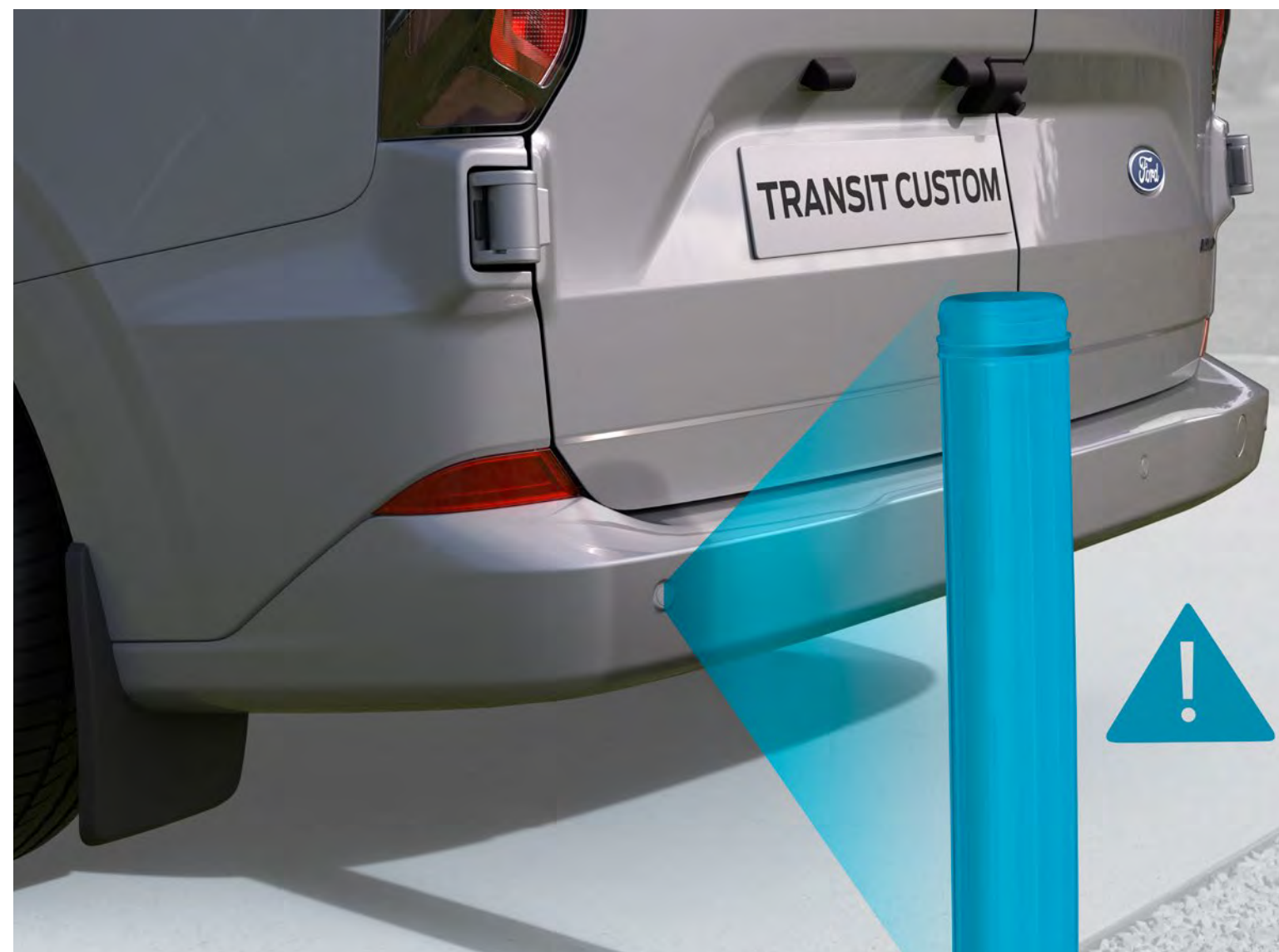
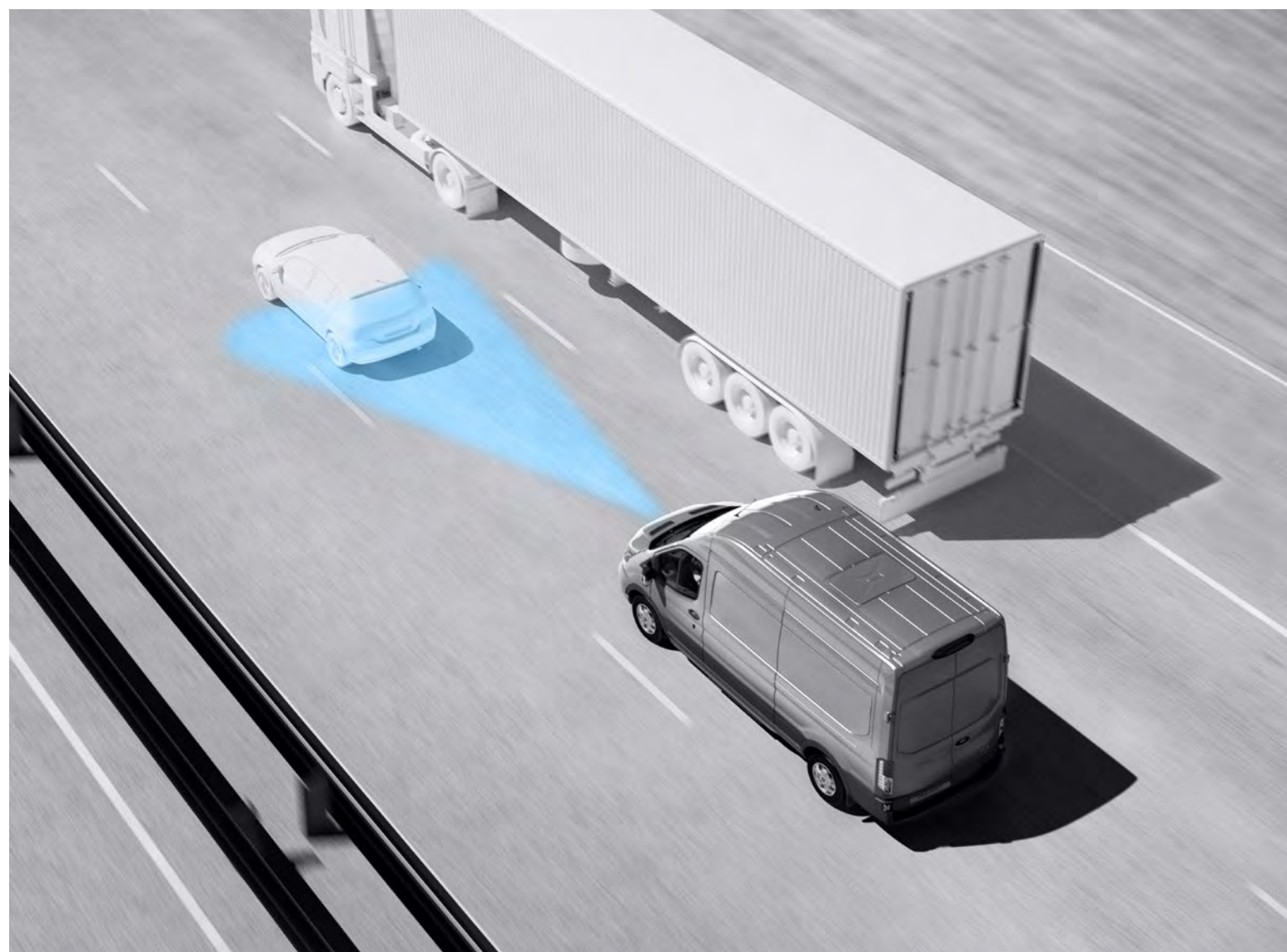

CONTROL DE CRUCERO ADAPTATIVO INTELIGENTE⁰¹⁾

La Tourneo Custom te puede ayudar a dejar atrás el estrés cuando hay mucho tráfico. El Control de velocidad adaptativo inteligente⁰¹⁾ (opción) utiliza la información del navegador por satélite con el Reconocimiento de señales de tráfico⁰¹⁾ para identificar el límite de velocidad vigente. A continuación, el sistema puede ajustar automáticamente la velocidad del vehículo para que te mantengas dentro del límite de velocidad.

SENSORES DE DISTANCIA DELANTEROS Y TRASEROS PARA APARCAMIENTO⁰¹⁾

La Tourneo Custom es un vehículo con un look espectacular y queremos que siempre esté como el primer día. Los sensores de aparcamiento delanteros y traseros te ayudan a calcular la distancia entre el vehículo y un obstáculo. Cuando los sensores detectan un objeto, se activa un sonido de advertencia, que se intensifica a medida que te acercas al obstáculo. (Serie)

RECONOCIMIENTO DE SEÑALES DE TRÁFICO⁰¹⁾

El Sistema de reconocimiento de señales de tráfico⁰¹⁾ es capaz de detectar las señales tanto si están en un lateral de la calzada como si se encuentran encima, ya sean permanentes o temporales. Un símbolo de dicha señal de velocidad o de prohibido adelantar se podrá visualizar en el panel de instrumentos y cambiará cada vez que introduzcas un nuevo límite, manteniéndote completamente informado en cada viaje.

⁰⁾Utiliza sensores. ¹⁾Función de asistencia al conductor. **Nota:** las funciones de asistencia al conductor son complementarias y no sustituyen a la atención, el criterio y la necesidad de controlar el vehículo por parte del conductor.

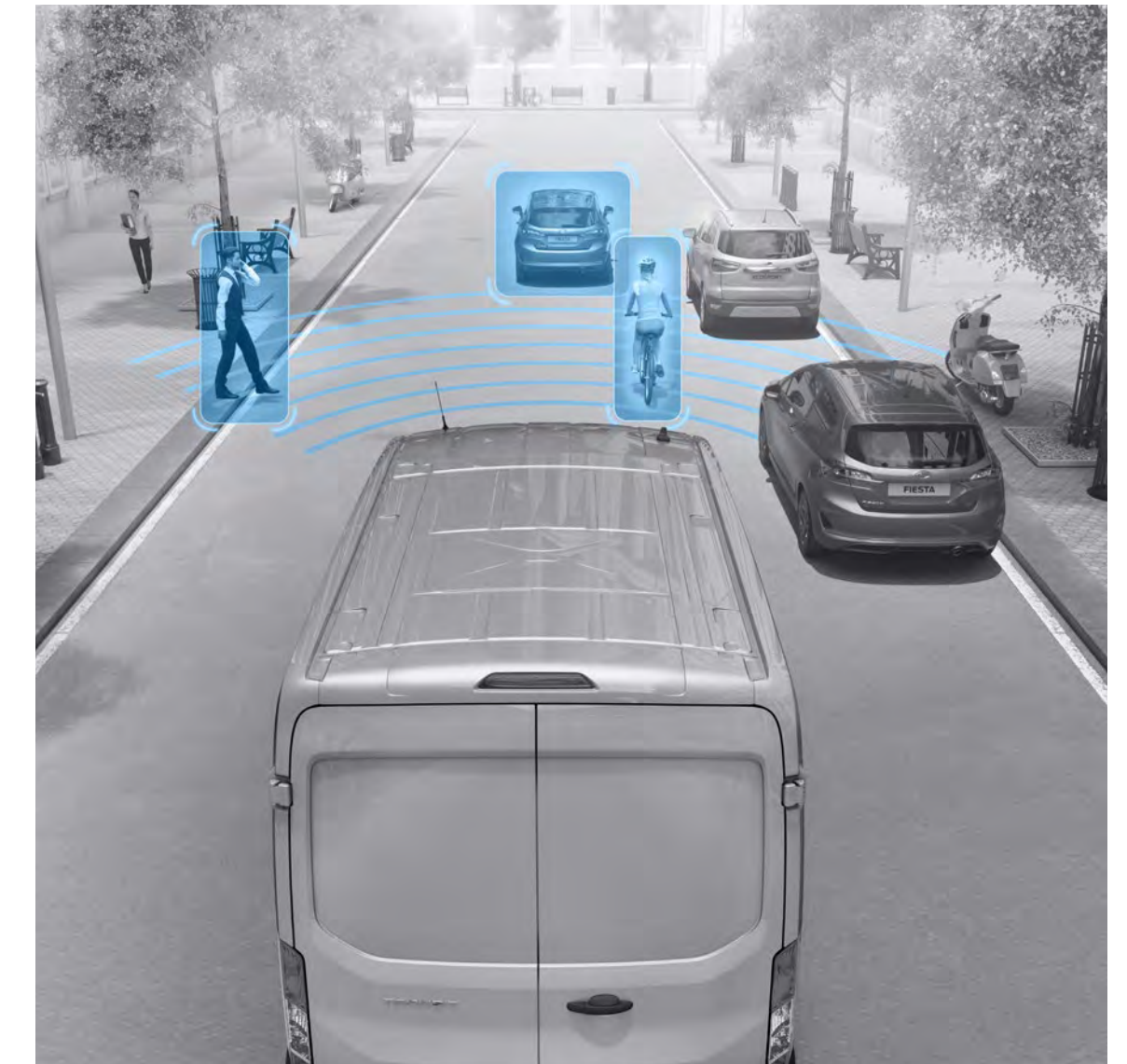
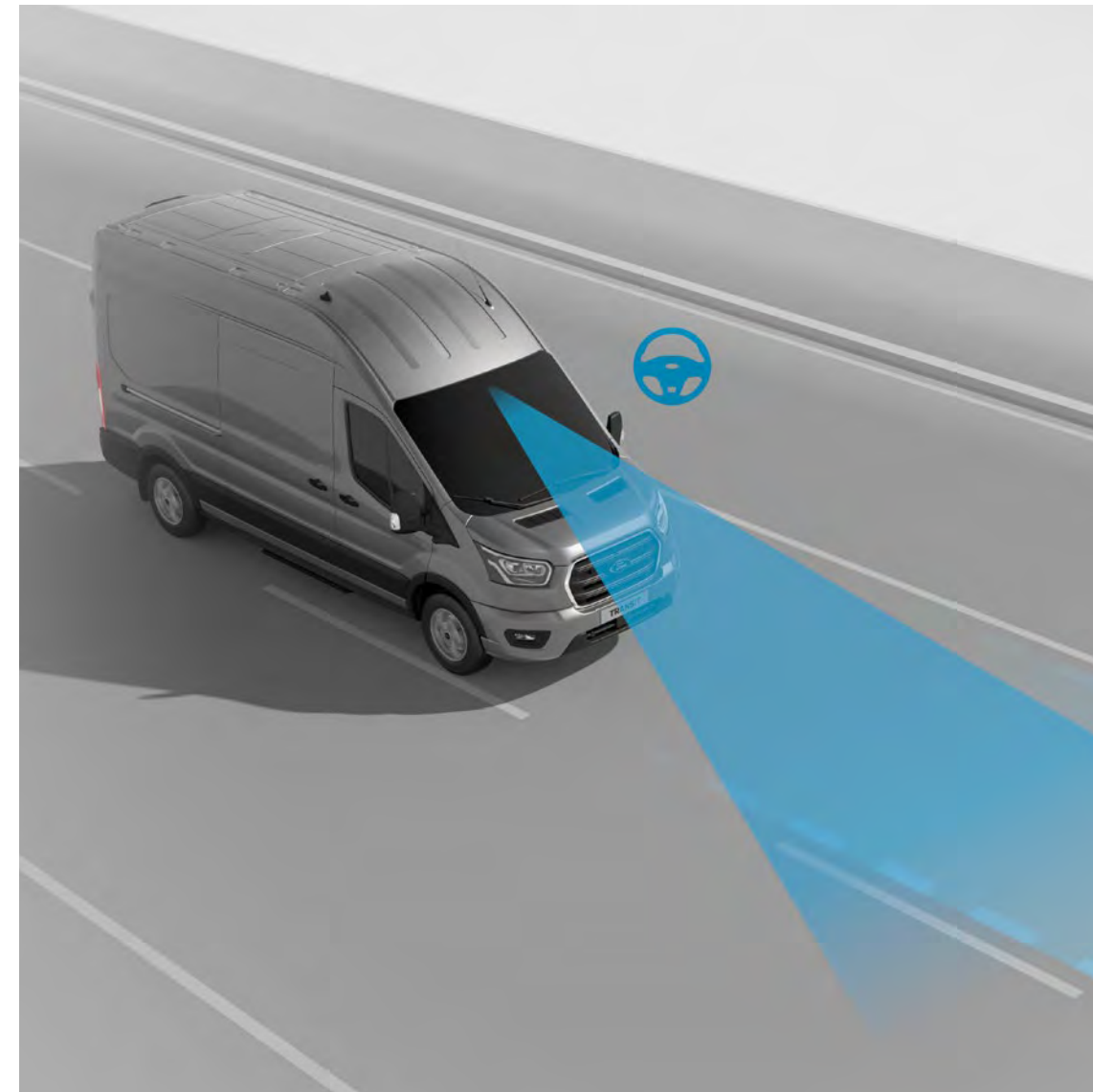
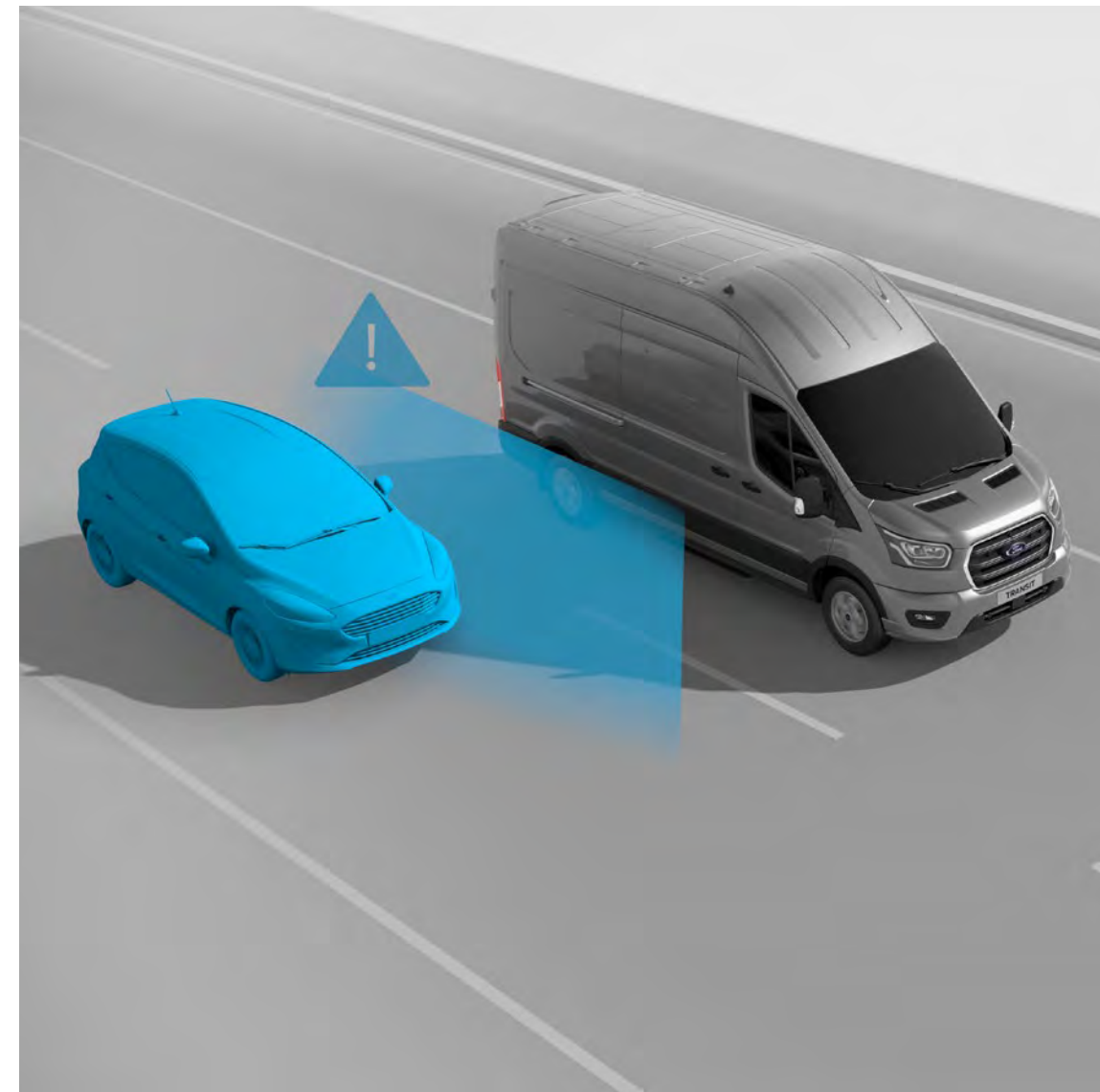

CONTROL ELÉCTRICO DE ESTABILIDAD (ESC)⁰²⁾

Si te desvías de la trayectoria trazada, el sistema te ayuda a mantenerte en ella regulando automáticamente la fuerza de frenado y la potencia del motor. El Control de tracción⁰²⁾ también ayuda a disipar el deslizamiento excesivo de las ruedas mejorando el agarre. (Serie)

SISTEMA DE INFORMACIÓN DE PUNTOS CIEGOS⁰²⁾

Recibe una advertencia al realizar una maniobra y un vehículo haya entrado o esté entrando en el punto ciego de tu vehículo: el sistema redirigirá al vehículo al carril adecuado. (Opción)

SISTEMA DE ASISTENCIA DE MANTENIMIENTO DE CARRIL⁰²⁾

Cuando te acerques a las líneas del carril sin usar el intermitente, el volante emitirá una señal de advertencia y, si no reaccionas, la Ayuda de mantenimiento de carril⁰²⁾ aplicará cierta fuerza en la dirección que te ayudará a mantenerte en tu carril. (Serie)

ASISTENCIA DE CRUCES CON DETECCIÓN DE PEATONES⁰²⁾

Se ha diseñado para controlar tu proximidad a otros vehículos y a los peatones para alertarte de forma audible y visual ante una posible colisión. El sistema de Frenado activo⁰²⁾ acciona automáticamente los frenos para mitigar el efecto de cualquier impacto o evitar el mismo. (Serie)

⁰⁾Utiliza sensores. ²⁾Función de seguridad.

1 EXPLORA

FORD TELEMATICS ESSENTIALS

Ford Telematics Essentials[‡] es una herramienta gratuita de gestión de flotas basada en web, la cual utiliza una gran variedad de datos poderosos, incluida la condición del vehículo, para ayudarte a optimizar el tiempo de funcionamiento.

Diseñada para flotas de cualquier tamaño, permite un plan de mantenimiento más efectiva. Y con el acceso incluido a FORDLive, también puedes compartir los datos directamente con tu concesionario para reparaciones más inteligentes y rápidas.



Gratuita y conectada

Al ser una herramienta ideal para operadores de flotas de tamaños medianos a grandes, te permite monitorear los aspectos esenciales del día a día sin costes. Disponible para todos los vehículos con un módem FordPass Connect.



Desbloquee los datos sobre la condición del vehículo

Desde los códigos de diagnóstico del fabricante con las acciones sugeridas y la información de llamadas a revisión, hasta los programas de mantenimiento personalizados basados en la vida del aceite, las horas del motor, el tiempo y la distancia recorrida, puedes identificar los problemas antes de que se presenten de modo que tu flota siempre esté activa.



Conéctese a FORDLive

Al otorgarle el permiso, tu Reparador autorizado por Ford puede ver los datos sobre la condición de tu vehículo, tu concesionario podrás pedir piezas de manera proactiva, indicar otro mantenimiento próximo y ponerte de acuerdo con usted en cuanto al mejor calendario para maximizar el tiempo de funcionamiento.

[‡]Ford Data Services y Ford Telematics están disponibles para los vehículos Ford que cuentan con un módem FordPass Connect o un módem enchufable de Ford. Solo clientes de empresa/flota. Sujeto a tarifas de suscripción y a los términos y condiciones del servicio de conexión de Ford.



1 EXPLORA

FORD TELEMATICS

Disponible para flotas de cualquier tamaño, este rango de herramientas de productividad, alertas y perspectivas del vehículo te permite monitorear el rendimiento de tus vehículos, mantener un registro de los lugares que visiten, cómo se utilizan y cómo funcionan.



Mejora el uso de los activos

Realiza un seguimiento de los vehículos en tu flota con las capacidades de rastreo por GPS y las geocercas. Al saber exactamente en dónde están tus vehículos todo el tiempo podrás planear de una manera más efectiva y sacar el máximo provecho de tu equipo.

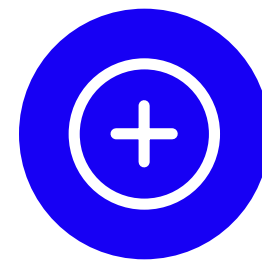

Maximiza la disponibilidad de tus vehículos

Recibe notificaciones proactivas y alertas de la condición de los vehículos, para que puedas planear con anticipación y llevar la delantera. Las herramientas del flujo de trabajo ayudan a programar los servicios por adelantado, evitar reparaciones costosas e inesperadas y reducir la interrupción de tu operación.

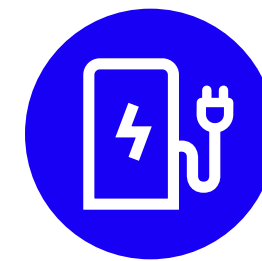

Optimiza tus costes de operación

Con la habilidad de monitorear el consumo de combustible/energía en todos sus vehículos, podrá identificar las áreas de desperdicio y sus causas; esto le permitirá mejorar la eficiencia y en consecuencia ahorrar dinero a lo largo de la vida útil de sus vehículos.



Protege tu flota

Gestiona tu flota y el cumplimiento de los conductores a diario. Puedes recibir una variedad de notificaciones, incluidos los recordatorios de servicio por adelantado o una advertencia en caso de que un conductor no esté utilizando su cinturón de seguridad. Esto te ayuda a actuar con rapidez para proteger tu operación.



Mejora el comportamiento de los conductores

Tus conductores desempeñan un papel clave en tu operación, razón por la cual Ford Telematics incluye ahora la orientación en el vehículo. El sistema también provee valiosas observaciones en cuanto al comportamiento de los conductores y le informa sobre las oportunidades de orientación para mejorar la eficiencia, reducir el desperdicio y mejorar el cumplimiento.



Siempre informado

También presentamos la aplicación Ford Telematics Drive, que permite a los conductores conectarse con un vehículo de tu flota. Los conductores hacen saber al administrador de la flota si el vehículo es apto para su uso, completando listas de verificación del vehículo o informando cualquier problema de mantenimiento, todo ello mediante la aplicación.

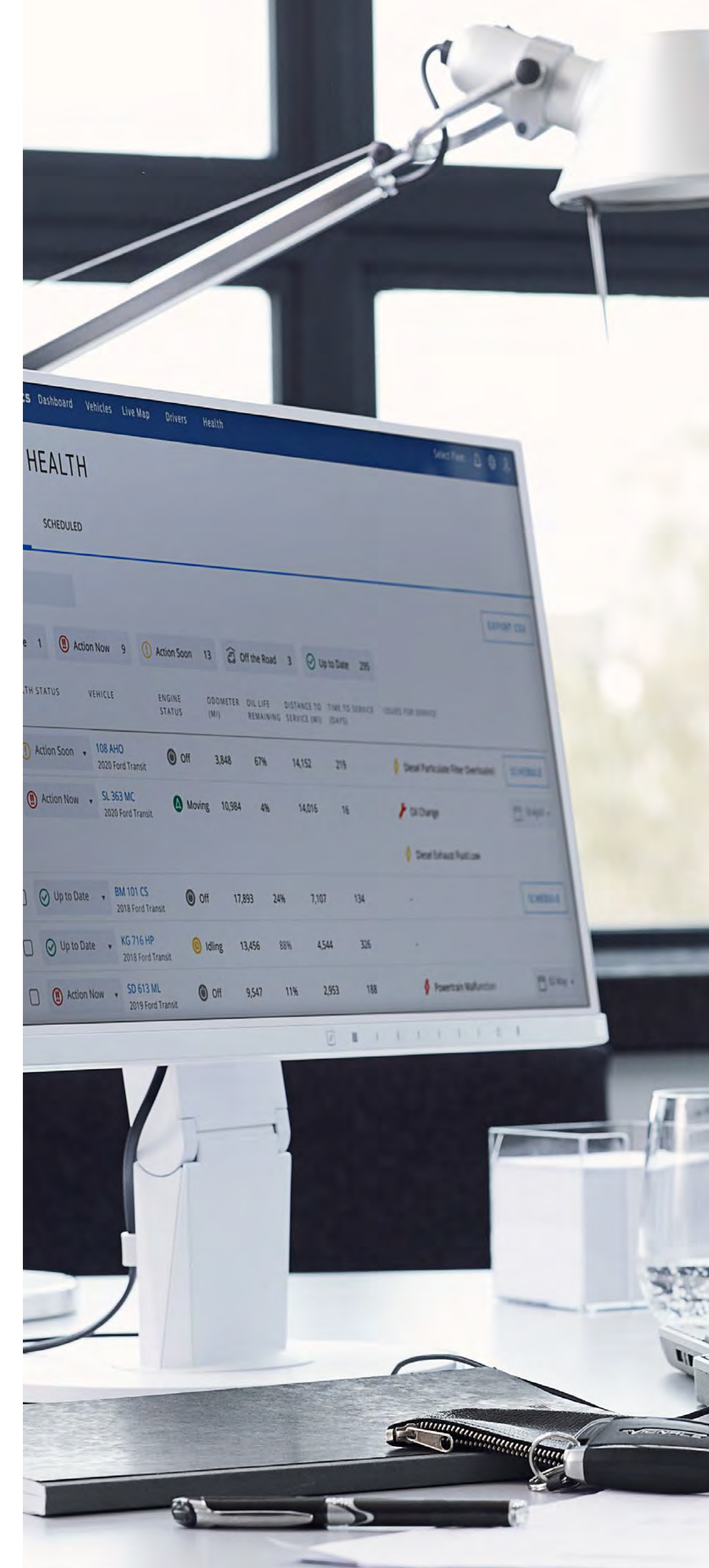

1 EXPLORA

FORDPASS PRO

Tanto si trabajas con un vehículo comercial como si gestionas hasta cinco, FordPass Pro te da las herramientas necesarias para ayudarte a mantenerlos en buen estado, seguros y funcionando sin problemas. Descarga la aplicación FordPass Pro del App Store o consíguela en Google Play.



Alertas de estado

Recibe notificaciones de la información clave del estado del vehículo, como la vida del aceite y las presiones de los neumáticos.



El estado de la flota en el mapa

Comprueba la ubicación y el estado de todos tus vehículos en un solo mapa al inicio y al final del día de trabajo.



Arranque remoto

El arranque remoto, ideal para esas mañanas frías y congeladas, te permite encender el motor y descongelar el parabrisas antes de comenzar tu día de trabajo.



Bloqueo y desbloqueo a distancia

Comprueba si un vehículo está protegido, además de abrirlo o cerrarlo a distancia; esto incluye la apertura por zonas independientes para las puertas de la cabina y de carga.



SecuriAlert

Ofrece un estado elevado de seguridad más allá del sistema de alarma de tu vehículo. Si se detecta que alguien está entrando a tu vehículo, incluso con una llave robada o duplicada, recibirás una notificación.



Asistencia en carretera

Mantenga a su flota en operación con la Asistencia en carretera cuando y donde la necesite (solo está disponible con un plan activo de Asistencia en carretera).



Citas de asistencia en línea

Consulta la disponibilidad con el concesionario y consiga citas de servicio directamente desde la aplicación.



2 SELECCIONA

Gracias a una amplia gama de longitudes con diferentes estilos, varias configuraciones de interiores y opciones de personalización, así como opciones de motor, encontrarás el vehículo adecuado para tu estilo de vida con total facilidad.



Trend

Con tejidos y características premium de serie, Trend ofrece una tapicería en Negro Onyx, una pantalla táctil de 13" con SYNC 4, Entrada y arranque sin llave, así como llantas de aleación de 16".



Titanium

Nuestra versión mejor equipada incluye llantas de aleación de 17" con radios dobles en Gris Carbonizado, tapicería premium en Negro Onyx y ofrece un mayor nivel de tecnologías de asistencia al conductor, así como aire acondicionado trasero independiente.

TREND

Características principales de equipamiento exterior

- Llantas de aleación de 16"
- Faros LED con luces de conducción diurna
- Sensores de distancia delanteros y traseros para aparcamiento
- Limpiaparabrisas con sensor de lluvia
- Apertura sin llave
- Retrovisores exteriores electrotérmicos plegables
- Cámara digital de visión trasera

Características principales de equipamiento interior

- Parabrisas térmico Quickclear
- Freno de estacionamiento eléctrico
- Entrada y arranque sin llave
- Asistencia inteligente de velocidad
- Luces de lectura traseras
- Aire acondicionado automático
- Velocidad de cruceo
- Control de velocidad

Motores

Diésel

- 2.0L Ford EcoBlue 136 CV (100 kW) Manual FWD
- 2.0L Ford EcoBlue 136 CV (100 kW) Automático FWD



Ford SYNC 4 con módem integrado 5G y pantalla táctil de 13"

Asiento del conductor de ajuste en 4 direcciones con apoyo lumbar

Volante forrado en cuero Sensico®

TITANIUM

Características principales de equipamiento exterior adicional a Trend

- Llantas de aleación de 17" con radios dobles en Gris Carbonizado
- Cristales traseros tintados tipo privacidad
- Parachoques delantero y trasero del color de la carrocería
- Retrovisores exteriores electrotérmicos plegables automáticamente

Características principales de equipamiento interior adicional a Trend

- Asiento del conductor con 4 direcciones de ajuste, con apoyo lumbar y reposabrazos ajustables
- Asiento del pasajero con 4 direcciones de ajuste, con apoyo lumbar y reposabrazos internos
- Climatizador para asientos traseros
- Asientos con calefacción

Motores

Diésel

- 2.0L Ford EcoBlue 150 CV (110 kW) Manual FWD
- 2.0L Ford EcoBlue 170 CV (125 kW) Automático FWD
- 2.0L Ford EcoBlue 170 CV (125 kW) Automático AWD



Inserción de lanza decorativa Gris Molten exclusiva

Control de cruceo adaptativo

Freno de estacionamiento eléctrico

3 PERSONALIZA

La Tourneo Custom te permite ser creativo con una variedad de colores elegantes, clásicos y atrevidos.



Gris Matter
Color de carrocería Premium*

COLORES



Ázul Báltico
Color de la carrocería sólido



Negro Agate
Color de la carrocería metalizado*



Gris Magnetic
Color de la carrocería metalizado*



Blanco
Color de la carrocería sólido



Rojo Artisan†
Color de la carrocería metalizado*



Plata Perla
Color de la carrocería metalizado*



Rojo Race
Color de la carrocería sólido



Azul Chrome
Color de la carrocería metalizado*

Nota: las imágenes que aparecen en este catálogo son solo ilustrativas de los colores de carrocería y puede que no reflejen el vehículo descrito. Los colores y tapicerías reproducidos en este catálogo podrían variar respecto a la realidad debido a las limitaciones del proceso de impresión.

*Los colores metalizados y premium son opciones con coste adicional.

†No disponible en las versiones Trend.

ROBUSTEZ EN CADA DETALLE

Gracias al proceso de pintura en varias etapas tu Tourneo tendrá una apariencia impecable con el paso de los años.

Tanto en las áreas de la carrocería de acero inyectado con cera como en la resistente capa superior, se ha incorporado la mayor firmeza en cada capa. Y una garantía contra perforaciones de 12 para disfrutar con total tranquilidad.



1
Galvanizado

2
Revestimiento de fosfato

3
Electro-revestimiento

4
Imprimación

5
Último revestimiento

6
Revestimiento transparente*

*No con color de la carrocería Blanco.

3 PERSONALIZA

TAPIZADOS



Plus en Negro Onyx/City en Black Onyx
De serie en Trend



Repujado Barlo Pin Hex en Negro Onyx/Barlo en Negro Onyx
De serie en Titanium



Barlo Pin Hex Emboss en Gris Medio Urbano/Barlo en Gris Medio Urbano
Opción en Titanium





16"

Llanta de aleación de 16"

De serie en Trend



17"

Llantas de aleación de con radios dobles en Gris Carbonizado

De serie en Titanium, opción en Trend



19"

Llanta de aleación de radios múltiples en Niquel Brillo

Opción en Titanium

3 PERSONALIZA

OPCIÓN Y ACCESORIO

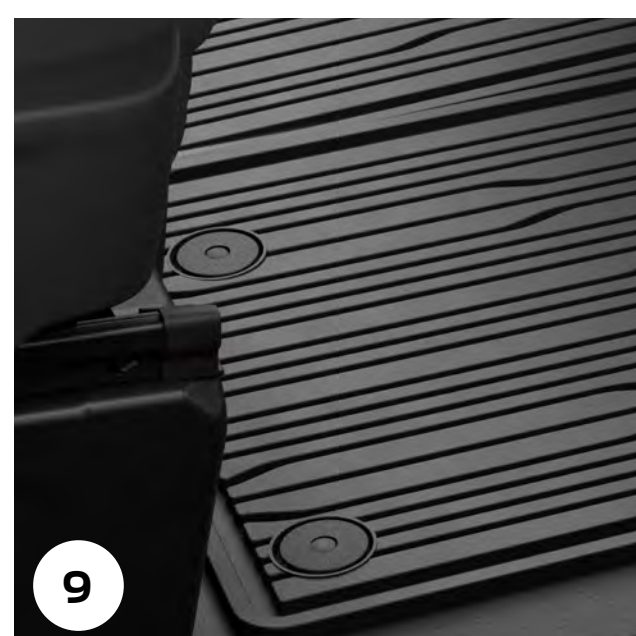
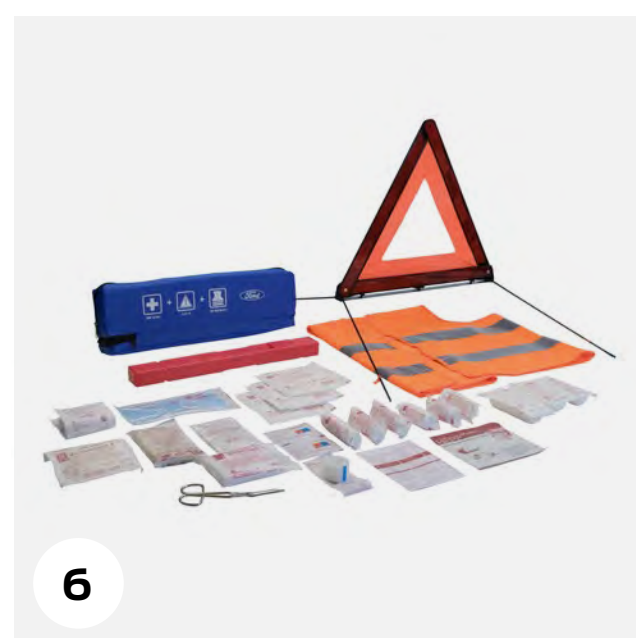

Para más accesorios visita www.ford-accessories.com

Para más información sobre productos de la marca Ford, desde ropa hasta productos de estilo de vida y útiles de viaje, visita www.fordlifestylecollection.com

- 1 Protección contra la corrosión de los bajos del vehículo completa*
- 2 Martillo de emergencias*
- 3 Smart mirror
- 4 Portabicicletas trasero Uebler*
- 5 Soporte para tableta
- 6 Botiquín**
- 7 Cámara en el salpicadero

- 8 Gancho de remolque desmontable
- 9 Alfombrillas para todo el año
- 10 Portabicicletas para el portón trasero**
- 11 Gancho de remolque fijo**
- 12 Baca de techo integrada y plegable

- 13 Caja de transporte para techo Thule*

+Elemento cubierto por la garantía de otro proveedor; consulte la contraportada para más información.

*Opción. **Opción y accesorio.

Los elementos pedidos como opción, serán instalados en la fábrica. Si los elementos se piden como accesorios, serán instalados en la concesionaria. El montaje de accesorios puede influir en el consumo de combustible de tu vehículo.

3 PERSONALIZA

GANCHO DE REMOLQUE FIJO

Concebido especialmente para tu vehículo y diseñado para lograr una compatibilidad e integración total con su sistema eléctrico, el gancho de remolque de Ford ofrece numerosas y potentes soluciones para las necesidades de tu empresa y de tu tiempo libre. (Opción)



BACA DE TECHO INTEGRADA Y PLEGABLE

Transporta diferentes tipo de carga de forma sencilla. Resistente, ligera, aerodinámica, se pliega cuando no es necesario y es compatible con los accesorios de techo Thule®+ (Opción y accesorio)

- 155 kg de capacidad máx. cuando se pliegan tres estantes de la baca
- 75 kg de capacidad máx. cuando se pliegan dos estantes de la baca

+Elemento cubierto por la garantía de otro proveedor; consulte la contraportada para más información.



ACCESORIOS

ALFOMBRILLA DE CARGA DEL MALETERO

Ayuda a mantener tu vehículo bonito y limpio. Esta alfombrilla se adapta perfectamente a tu vehículo, con bordes elevados que ayudan a proteger la tercera fila del polvo y la suciedad. Se puede retirar fácilmente para limpiarla. (Opción y accesorio)

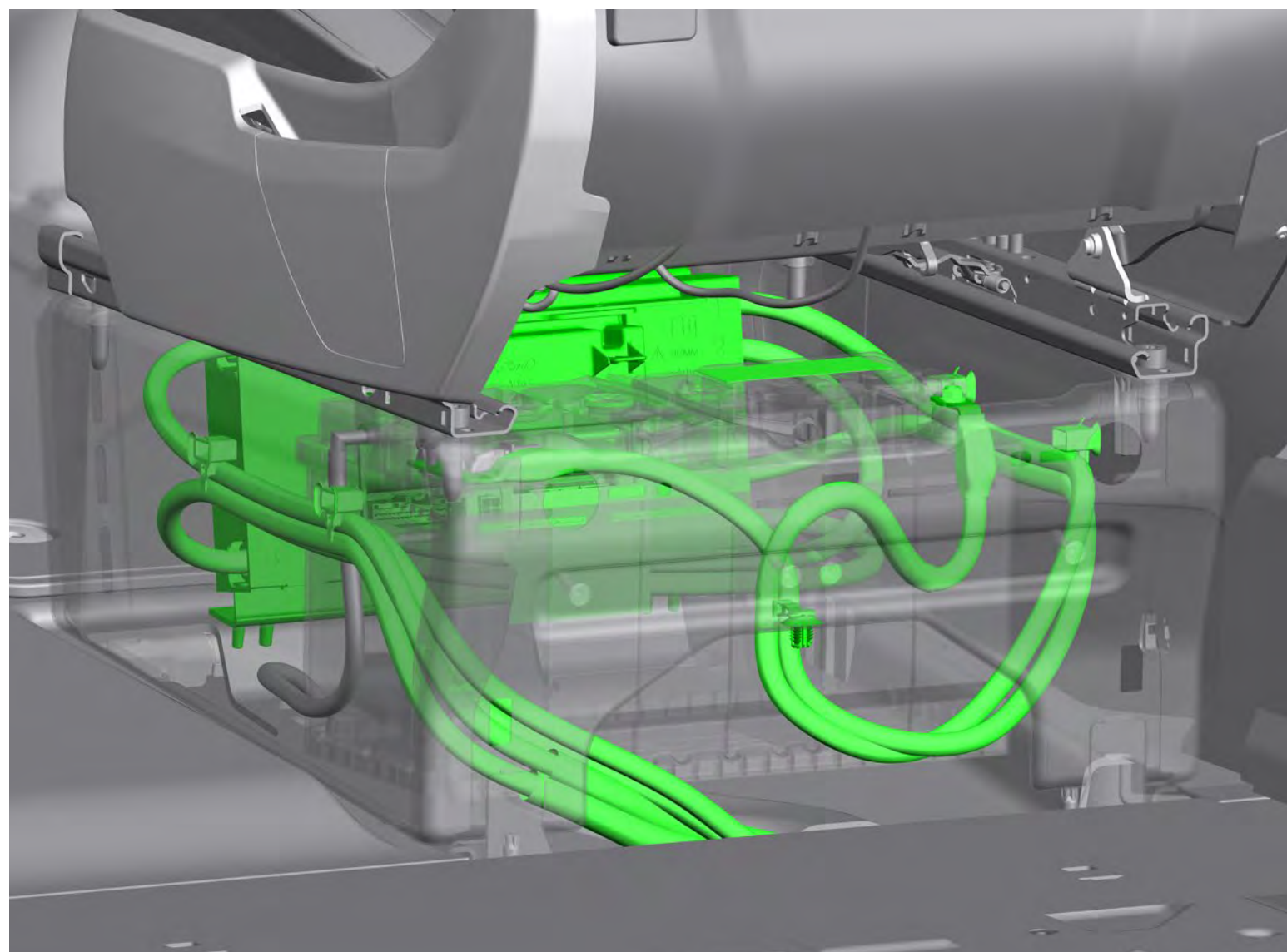

CAJA DE FUSIBLES INTELIGENTE

El diseño completamente nuevo combina varias características en una unidad multipropósito. Cuenta con una caja de fusibles de corriente elevada, Protector de carga de batería programable de Ford, señales específicas del vehículo y posibilidad de capacidad de carga dividida. La caja de fusibles también se puede configurar con 8 entradas y 8 salidas, y ofrece hasta 250 A de capacidad de administración de potencia.



CONTROL DE RPM DEL MOTOR*†

Esto permite que el motor esté en funcionamiento a una velocidad de ralentí elevada para la toma de alimentación eléctrica y mecánica para accionar equipos suplementarios; ideal para conversiones de refrigeración y servicios. (Requiere una caja de control de terceros)

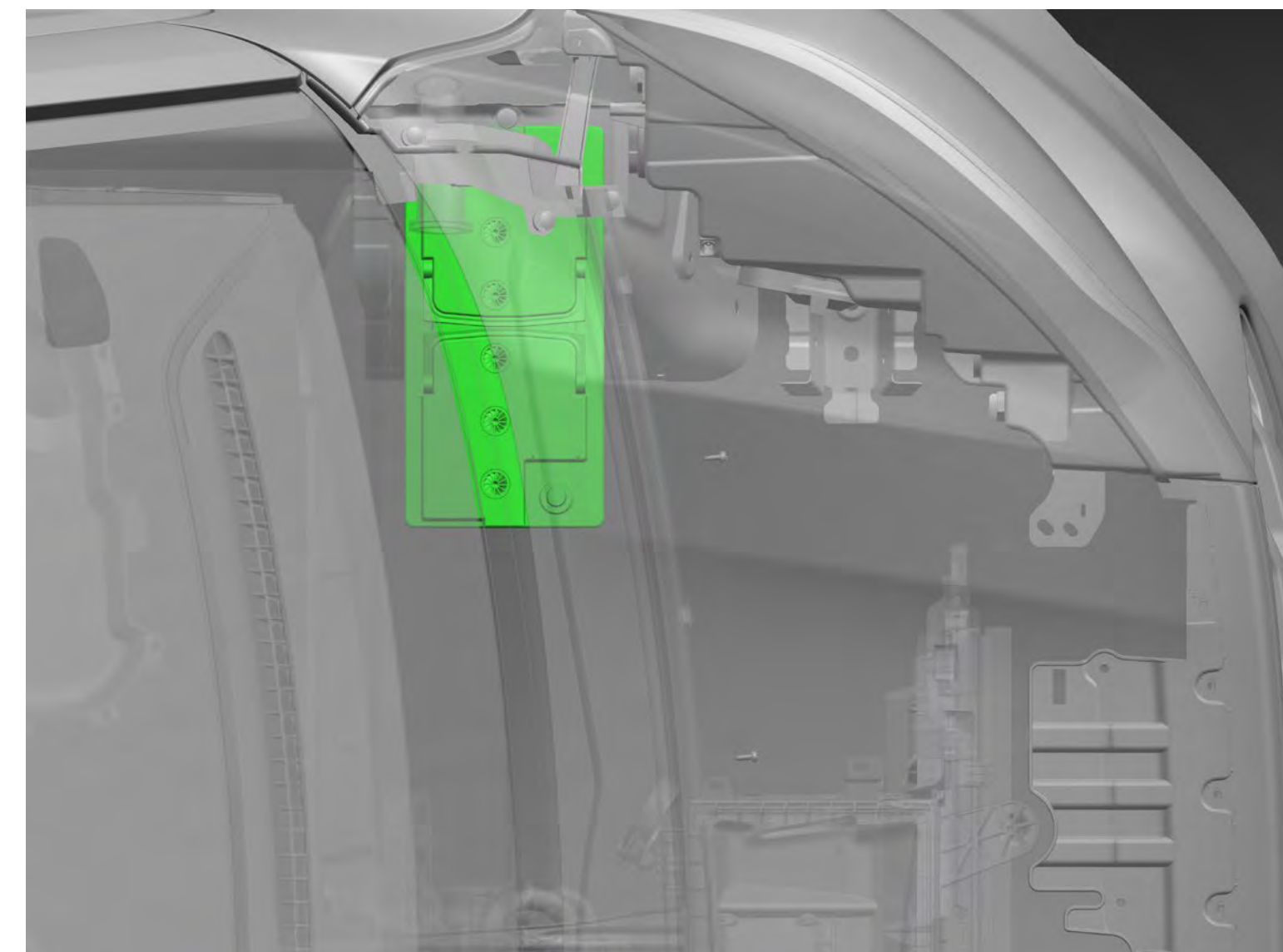

BATERÍA H8 AGM INDIVIDUAL*†

Adecuada para vehículos que con el motor apagado necesitan potencia superior a la de una batería estándar, esta batería de ciclo profundo H8 AGM de 95 Ah es más resistente a un ciclo de carga y descarga intensa y resiste el envejecimiento con el paso del tiempo.

- Ideal para conversiones que requieren telemática o rastreadores



PRIMERA Y SEGUNDA FILA DE ASIENTOS

Con esta opción ofrece el vehículo no cuenta con la tercera fila de asientos ni sus sistemas de sujeción. Se mantiene el recubrimiento del suelo, creando una plataforma ideal para facilitar el acceso a sillas de ruedas o crea un espacio de carga excepcional para equipaje, herramientas o equipos deportivos.

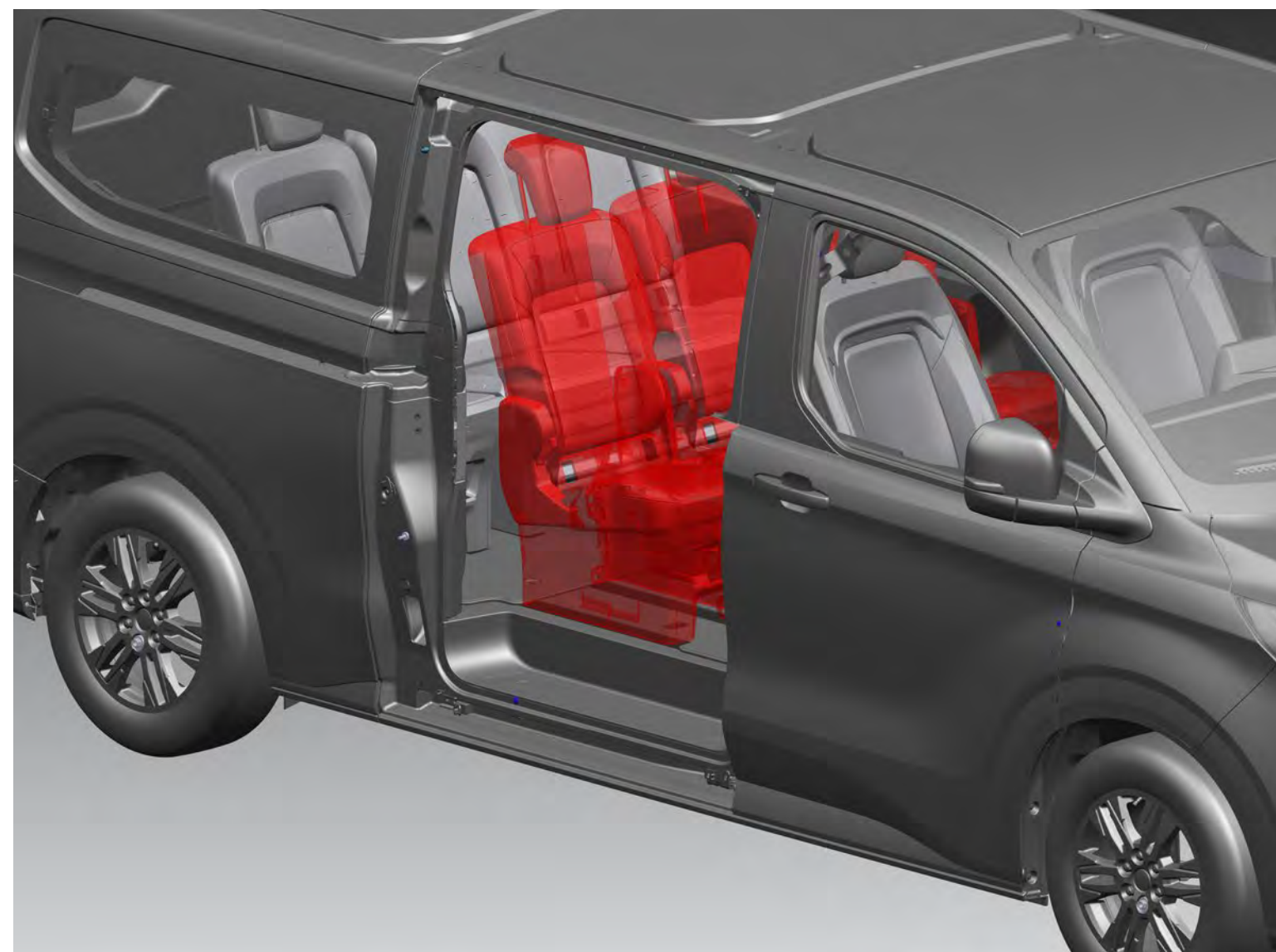

PAQUETE TAXI

Con el Paquete Taxi opcional el vehículo está listo para la conversión con la segunda fila de asientos y sin los reposacabezas. Esto es ideal para facilitar el acceso a sillas de ruedas o cuando no son necesarios los asientos de serie de la segunda fila, por ejemplo, reemplazándolos con asientos abatibles en la segunda fila.



PAQUETE DE PREPARACIÓN TAXI PARA TÉCNICOS

La Tourneo Custom está disponible con la segunda y tercera fila de asientos, y se pueden quitar los reposacabezas, así como los recubrimientos del suelo. Esta opción crea el espacio adecuado para adaptar una silla de ruedas o cualquier otro uso en el que se necesite el máximo espacio de carga para lograrlo.

4 ESPECIFICACIONES

Encuentra la solución adecuada para tus necesidades.

ECONOMÍA DE COMBUSTIBLE Y EMISIONES DE CO₂

EU 6,2	Relación de eje ^o	Emisiones de CO ₂ (g/km) ^{oo}	Consumo de combustible en l/100 km ^{oo} Combinado
TOURNEO CUSTOM			
2.0L EcoBlue 136 CV (100 kW)	4.93	192	7.4
2.0L EcoBlue 136 CV (100 kW) automática 8 vel.	3.65	209	8.0
2.0L EcoBlue 150 CV (110 kW)	4.93	193	7.4
2.0L EcoBlue 170 CV (125 kW) automática 8 vel.	3.65	210	8.0
2.0L EcoBlue 170 CV (125 kW) automática 8 vel. AWD	3.65	226	8.6

^oLa relación de eje que se muestra está disponible dependiendo del modelo, carga útil PMA y combinación motor/caja de cambios.

^{oo}Los consumos declarados de combustible/energía, las emisiones de CO₂ y la autonomía eléctrica se miden según los requisitos y especificaciones técnicos de los reglamentos europeos (CE) 715/2007 y (UE) 2017/1151 con las últimas modificaciones. Los vehículos ligeros homologados que usan el procedimiento mundialmente armonizado para pruebas de vehículos ligeros (WLTP) dispondrán de información sobre el consumo energético y las emisiones de CO₂ para el nuevo ciclo europeo (NEDC) y WLTP. El WLTP sustituirá al último NEDC a finales del año 2020. Los procedimientos de prueba estándar aplicados permiten la comparación entre los diferentes tipos de vehículos y los distintos fabricantes. Además de la eficiencia del combustible de un vehículo, la forma de conducir y otros factores no técnicos intervienen también en el consumo energético y de combustible de un vehículo, en las emisiones de CO₂, y en los rangos eléctricos. CO₂ es el principal gas del efecto invernadero responsable del calentamiento global. Podrá obtener de forma gratuita una guía sobre economía de combustible y emisiones de CO₂ y que contengan datos de todos los nuevos vehículos de pasajeros en cualquier punto de venta o también podrá descargarla en la página web.



PESOS Y CARGAS

	Carga útil máx. (sin conductor/acompañante) (kg) ^{oo}	Peso máximo autorizado (kg)	Peso mín. en orden de marcha (excluidos conductor y acompañante) (kg) ^o	Peso máximo autorizado sobre eje delantero (kg)	Peso máximo autorizado sobre eje trasero (kg)	Relación de eje ^o	GTM máx. (kg)	Gama peso máx. remolcable (kg) ^(a)	
								Con frenos	Sin frenos
TOURNEO CUSTOM L1 (M1)									
2.0L EcoBlue 136 CV (100 kW)	990.3	3225	2234.7	1263.0	896.7	4.93	5725	2500	750
2.0L EcoBlue 136 CV (100 kW) automática 8 vel.	947.3	3220	2272.7	1295.0	902.7	3.65	5720	2500	750
2.0L EcoBlue 150 CV (110 kW)	966.0	3225	2259.0	1274.3	909.7	4.93	5725	2500	750
2.0L EcoBlue 170 CV (125 kW) automática 8 vel.	928.0	3225	2297.0	1306.3	915.7	3.65	5725	2500	750
2.0L EcoBlue 170 CV (125 kW) automática 8 vel. AWD	904.0	3300	2396.0	1358.3	962.7	3.65	5700	2400	750
TOURNEO CUSTOM L2 (M1)									
2.0L EcoBlue 136 CV (100 kW)	944.3	3225	2280.7	1316.0	889.7	4.93	5725	2500	750
2.0L EcoBlue 136 CV (100 kW) automática 8 vel.	906.3	3225	2318.7	1348.0	895.7	3.65	5725	2500	750
2.0L EcoBlue 150 CV (110 kW)	920.0	3225	2305.0	1327.3	902.7	4.93	5725	2500	750
2.0L EcoBlue 170 CV (125 kW) automática 8 vel.	882.0	3225	2343.0	1359.3	908.7	3.65	5725	2500	750
2.0L EcoBlue 170 CV (125 kW) automática 8 vel. AWD	858.0	3300	2242.0	1398.3	968.7	3.65	5700	2400	750

L1 = Batalla corta, L2 = Batalla larga. ^oLa relación de eje ilustrada que se muestra está disponible según el modelo, GVM y combinación de motor. ^{oo}Carga útil = Peso máximo autorizado menos peso en orden de marcha. **PMA** = peso máximo autorizado. El peso total máximo autorizado con carga de un vehículo rígido, es decir, con carrocería, carga útil, accesorios, combustible, aceite, agua, conductor y pasajeros. **En el peso en orden de marcha** influyen muchos factores, como pueden ser las carrocerías, los motores y las opciones (las distintas series tienen pesos en orden de marchas diferentes), incluidos los líquidos llenos al 100 %, el depósito de combustible lleno al 90 % y sin el conductor (75 kg), los pasajeros o la carga. En esta guía la carga útil es la diferencia entre el peso máximo autorizado (GVM) y el peso en orden de marcha. Debe tenerse en cuenta que el peso real siempre está sujeto a las tolerancias de fabricación que pueden producir variaciones de carga útil entre lo indicado en esta guía y el peso real. **Nota:** El usuario del vehículo es el responsable de garantizar que el vehículo cumpla la legislación vigente para poder circular. ^(a)el peso máximo del remolque con frenos depende de la potencia del motor elegido y de las opciones y el equipo adicional seleccionados. **GTM** = Peso máximo autorizado del vehículo y remolque. El peso total máximo autorizado con carga de un vehículo rígido (consulte PMA) junto con su remolque y la carga.

4 ESPECIFICACIONES

DIMENSIONES (MM)

	Tourneo Custom de 9 plazas	
		
Longitud total	5050	5450
Anchura total (Con retrovisores)	2275	2275
Altura total*	1963-1981	1961-1978
Anchura de la abertura de la puerta lateral	1030	1030
Altura de la abertura de la puerta lateral	1301	1301
Altura de la abertura del portón trasero	1314	1314
Anchura de la abertura del portón trasero	1400	1400
Longitud de espacio para equipaje (en la base de los asientos de la tercera fila)	sin confirmar	sin confirmar
CAPACIDAD DEL ESPACIO PARA EQUIPAJE (LITROS)		
Capacidad del espacio para equipaje (detrás de la tercera fila de asientos)	sin confirmar	sin confirmar
RADIO DE GIRO (M)		
Llantas de 16", bordillo a bordillo/pared a pared	10,9 m/11,6 m	12,1 m/12,8 m
Llantas de 17", bordillo a bordillo/pared a pared	10,9 m/11,6 m	12,1 m/12,8 m
Llantas de 19", bordillo a bordillo/pared a pared	11,6 m/12,3 m	12,9 m/13,6 m

L1 = Batalla corta, L2 = Batalla larga. Todas las dimensiones (indicadas en mm) están sujetas a las tolerancias de fabricación y hacen referencia a los modelos de especificación mínima, y no incluyen equipamiento adicional. Estas imágenes se proporcionan solamente a título orientativo. *Las dimensiones de altura muestran el rango del mínimo al máximo de un vehículo completamente cargado, con la carga útil más baja, hasta un vehículo sin carga con la carga útil más alta.

DIMENSIONES

L1 H1

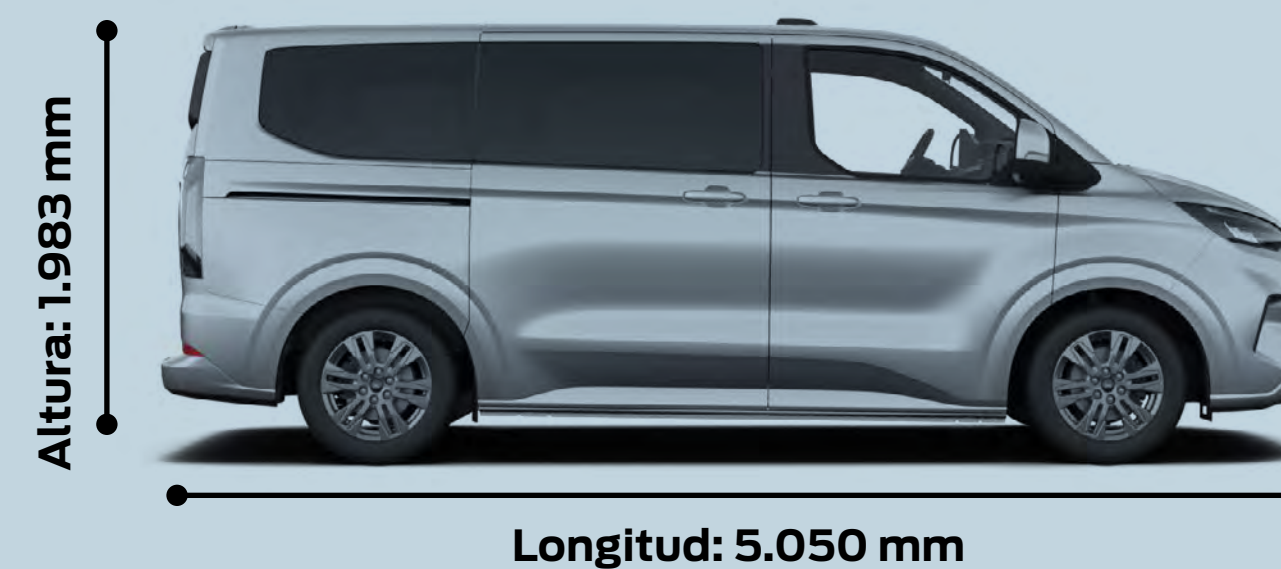

L2 H1

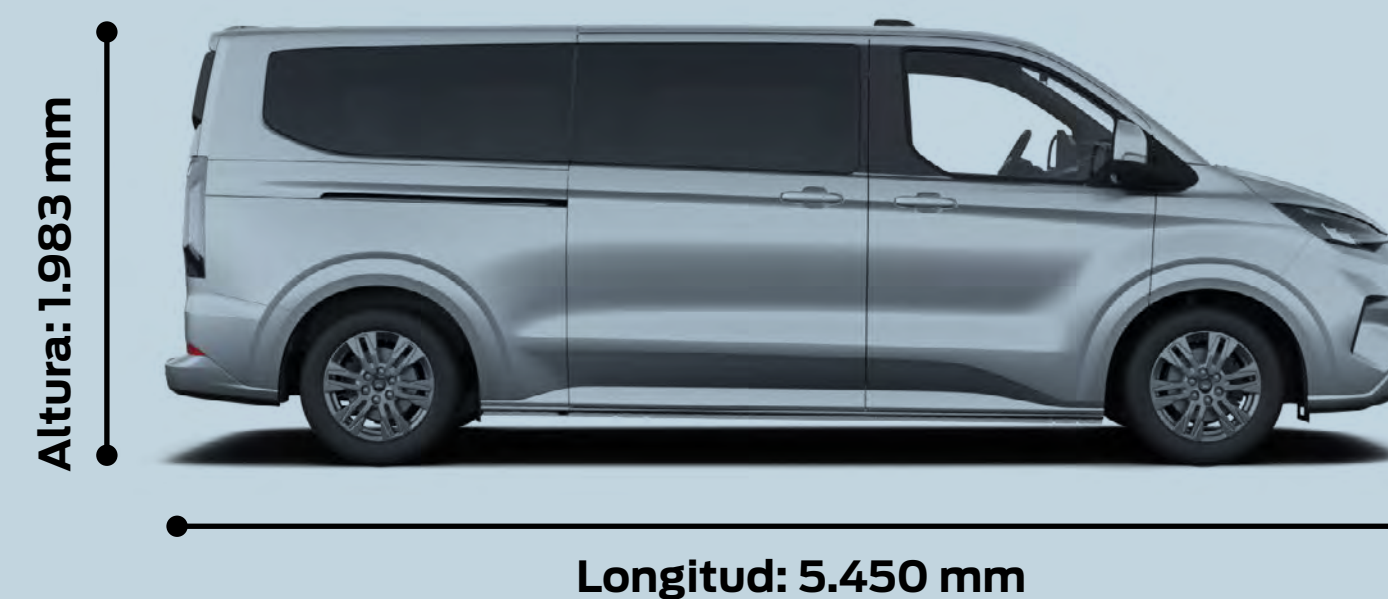

4 ESPECIFICACIONES

DISPONIBILIDAD DE VERSIONES

	320 L1	320 L2
TOURNEO CUSTOM		
2.0L EcoBlue 136 CV (100 kW)	<input checked="" type="checkbox"/>	<input checked="" type="checkbox"/>
2.0L EcoBlue 136 CV (100 kW) automática 8 vel.	<input checked="" type="checkbox"/>	<input checked="" type="checkbox"/>
2.0L EcoBlue 150 CV (110 kW)	<input checked="" type="checkbox"/>	<input checked="" type="checkbox"/>
2.0L EcoBlue 170 CV (125 kW) automática 8 vel.	<input checked="" type="checkbox"/>	<input checked="" type="checkbox"/>
2.0L EcoBlue 170 CV (125 kW) automática 8 vel. AWD	<input checked="" type="checkbox"/>	<input checked="" type="checkbox"/>

L1 = Batalla corta, L2 = Batalla larga. Todos los motores son EU 6.2 con caja de cambios manual a menos que se indique lo contrario.

DISEÑO Y ASPECTO

	Trend	Titanium
LLANTAS		
Llanta de aleación de 16" (con neumáticos 215/65 R16 BSW)*	<input checked="" type="checkbox"/>	<input type="checkbox"/>
Llanta de aleación de 17" de doble radio en Gris Carbonizado (con neumáticos 215/60 R17 BSW)*	<input type="checkbox"/>	<input checked="" type="checkbox"/>
Llanta de aleación de 19" multirradio en Brillo Niquel (con neumáticos 235/50 R19)*	<input type="checkbox"/>	<input type="checkbox"/>
Rueda de repuesto de 40,6 cm (16"). (Para tracciones delanteras)	<input type="checkbox"/>	<input type="checkbox"/>
CARACTERÍSTICAS DE DISEÑO		
Parachoques delantero – Color de la carrocería	<input type="checkbox"/>	<input checked="" type="checkbox"/>
Parachoques delantero – Parcialmente color de la carrocería	<input checked="" type="checkbox"/>	<input type="checkbox"/>
Parachoques trasero – Color de la carrocería	<input type="checkbox"/>	<input checked="" type="checkbox"/>
Parachoques trasero – Parcialmente color de la carrocería	<input checked="" type="checkbox"/>	<input type="checkbox"/>
Manijas de puertas – Color de la carrocería	<input checked="" type="checkbox"/>	<input checked="" type="checkbox"/>
Manija de portón trasero – Color de la carrocería	<input checked="" type="checkbox"/>	<input checked="" type="checkbox"/>
Cristales tintados – Completos	<input checked="" type="checkbox"/>	<input type="checkbox"/>
Cristales traseros tintados tipo privacidad	<input type="checkbox"/>	<input checked="" type="checkbox"/>
Luneta – Térmica	<input checked="" type="checkbox"/>	<input checked="" type="checkbox"/>
Faldillas guardabarros – Delanteras	<input type="checkbox"/>	<input type="checkbox"/>
Faldillas guardabarros – Traseras	<input type="checkbox"/>	<input type="checkbox"/>
Protección contra la corrosión de los bajos del vehículo completa	<input type="checkbox"/>	<input type="checkbox"/>
Techo panorámico	<input type="checkbox"/>	<input type="checkbox"/>
PINTURA		
Pintura – Color sólido	<input checked="" type="checkbox"/>	<input checked="" type="checkbox"/>
Pintura – Metalizada	<input type="checkbox"/>	<input type="checkbox"/>

*La llanta seleccionada se montará con el tamaño de neumático indicado, pero no es posible seleccionar la marca de neumático.

Disponible

De serie

Opción, con coste adicional

Parte de un paquete opcional, con coste adicional

4 ESPECIFICACIONES

EXPERIENCIA DE CONDUCCIÓN

	Trend	Titanium
ASISTENCIA AL CONDUCTOR		
Ayuda de mantenimiento de carril ²⁾	<input checked="" type="checkbox"/>	<input checked="" type="checkbox"/>
Advertencia y ayuda de cambio de carril ²⁾ (con caja de cambios manual)	<input type="checkbox"/>	<input type="checkbox"/>
Advertencia y ayuda de cambio de carril con asistencia de mantenimiento en el centro del carril ²⁾ (con caja de cambios automática)	<input checked="" type="checkbox"/>	<input checked="" type="checkbox"/>
Control de cruce ²⁾	<input checked="" type="checkbox"/>	<input checked="" type="checkbox"/>
Control de cruce adaptativo ²⁾ (con caja de cambios manual)	<input type="checkbox"/>	<input type="checkbox"/>
Asistencia inteligente de velocidad	<input checked="" type="checkbox"/>	<input checked="" type="checkbox"/>
Reconocimiento de señales de velocidad	<input checked="" type="checkbox"/>	<input checked="" type="checkbox"/>
Sensores de aparcamiento por ultrasonido – Delanteros y traseros	<input checked="" type="checkbox"/>	<input checked="" type="checkbox"/>
Alerta de sentido contrario	<input checked="" type="checkbox"/>	<input checked="" type="checkbox"/>
Cámara fija de visión trasera	<input type="checkbox"/>	<input type="checkbox"/>
Cámara digital de visión trasera	<input checked="" type="checkbox"/>	<input checked="" type="checkbox"/>
ILUMINACIÓN EXTERIOR		
Faros – Faros LED DSS fijos con luces de circulación diurna	<input checked="" type="checkbox"/>	<input checked="" type="checkbox"/>
Faros – Encendido/apagado automático	<input checked="" type="checkbox"/>	<input checked="" type="checkbox"/>
INSTRUMENTOS Y MANDOS		
Sistema de control de presión de los neumáticos (TPMS) ¹⁾	<input checked="" type="checkbox"/>	<input checked="" type="checkbox"/>
PAQUETES OPCIONALES		
Paquete de aparcamiento DAT PACK 2 con cámara de visión trasera: contiene asistencia en intersecciones, asistencia inteligente de velocidad, control de cruce, ayuda de mantenimiento de carril, reconocimiento de señales de velocidad, alerta de sentido contrario, sensores de distancia de aparcamiento trasero y cámara digital de visión trasera	<input checked="" type="checkbox"/>	<input checked="" type="checkbox"/>
Paquete de asistencia al conductor DAT PACK 5 con navegación: contiene asistencia en intersecciones de nivel 2, sistema de frenos antibloqueo con control electrónico de estabilidad y refuerzo de frenado eléctrico, volante forrado en cuero, asistencia inteligente de velocidad, control de cruce adaptativo (con caja de cambios manual), control de cruce adaptativo con función Stop & Go y centrado en carril (con caja de cambios automática), centro de navegación, sistema de información de puntos ciegos con alerta de tráfico cruzado y luz de remolque, advertencia y ayuda de cambio de carril (con caja de cambios manual), advertencia y ayuda de cambio de carril con asistencia de mantenimiento en el centro del carril (con caja de cambios automática), reconocimiento de señales de velocidad 3, alerta de sentido contrario, sensores de distancia de aparcamiento delantero y trasero, asistente de frenado marcha atrás y cámara de visión trasera fija	<input type="checkbox"/>	<input type="checkbox"/>

¹⁾Función de seguridad, ²⁾Función de asistencia al conductor.

RENDIMIENTO Y EFICIENCIA

	Trend	Titanium
MOTOR		
2.0L EcoBlue 136 CV (100 kW)	<input type="checkbox"/>	<input type="checkbox"/>
2.0L EcoBlue 136 CV (100 kW) automática de 8 vel.	<input type="checkbox"/>	<input type="checkbox"/>
2.0L EcoBlue 150 CV (110 kW)	<input type="checkbox"/>	<input type="checkbox"/>
2.0L EcoBlue 170 CV (125 kW) automática de 8 vel.	<input type="checkbox"/>	<input type="checkbox"/>
INSTRUMENTOS Y MANDOS		
Ordenador de a bordo – Autonomía, consumos de combustible instantáneo y medio, velocidad media, temperatura exterior	<input checked="" type="checkbox"/>	<input checked="" type="checkbox"/>
Filtro de agua en combustible con sensor	<input checked="" type="checkbox"/>	<input checked="" type="checkbox"/>
Batería: una sola H7 AGM	<input checked="" type="checkbox"/>	<input checked="" type="checkbox"/>
Batería: dos H7 AGM resistentes	<input type="checkbox"/>	<input type="checkbox"/>
Batería: dos H8 AGM extrarresistentes	<input type="checkbox"/>	<input type="checkbox"/>
Batería: una sola H8 AGM	<input type="checkbox"/>	<input type="checkbox"/>
Alternador – Innovación ecológica (Amp por confirmar)	<input checked="" type="checkbox"/>	<input checked="" type="checkbox"/>
TECNOLOGÍA		
Control de aceleración inteligente	<input type="checkbox"/>	<input type="checkbox"/>
Tanque de combustible estándar – 55 litros	<input checked="" type="checkbox"/>	<input checked="" type="checkbox"/>
Depósito de combustible de alcance ampliado – 70 litros	<input type="checkbox"/>	<input type="checkbox"/>
Sistema de postratamiento de urea – 21 litros	<input checked="" type="checkbox"/>	<input checked="" type="checkbox"/>
Servodirección eléctrica (EPAS)	<input checked="" type="checkbox"/>	<input checked="" type="checkbox"/>

Todos los motores son EU 6.2 con caja de cambios manual a menos que se indique lo contrario.

4 ESPECIFICACIONES

CONFORT Y HABITABILIDAD

	Trend	Titanium
EQUIPAMIENTO INTERIOR		
Pequeño compartimento superior	<input checked="" type="checkbox"/>	<input checked="" type="checkbox"/>
Sujetabotellas – Doble, con capacidad de 2 litros, montaje en salpicadero	<input checked="" type="checkbox"/>	<input checked="" type="checkbox"/>
Guantera – Con cerradura	<input checked="" type="checkbox"/>	<input checked="" type="checkbox"/>
Consola central grande	<input type="checkbox"/>	<input type="checkbox"/>
Consola central pequeña	<input checked="" type="checkbox"/>	<input checked="" type="checkbox"/>
Compartimentos portaobjetos – Bolsillos para mapas de puerta delantera	<input checked="" type="checkbox"/>	<input checked="" type="checkbox"/>
Almacenamiento – compartimento portaobjetos en la parte superior del salpicadero con tapa abatible	<input checked="" type="checkbox"/>	<input checked="" type="checkbox"/>
Retrovisor antideslumbrante día/noche	<input checked="" type="checkbox"/>	<input checked="" type="checkbox"/>
Bolsas de carga	<input type="checkbox"/>	<input type="checkbox"/>
SISTEMAS DE AUDIO Y COMUNICACIÓN		
ICE Pack 2 – Ford SYNC 4 con módem integrado 5G, pantalla táctil de 13" con 10 altavoces de radio	<input checked="" type="checkbox"/>	<input checked="" type="checkbox"/>
CLIMATIZACIÓN		
Aire acondicionado – Control automático delantero de la temperatura	<input checked="" type="checkbox"/>	<input checked="" type="checkbox"/>
Aire acondicionado – Control automático delantero de la temperatura de dos zonas	<input type="checkbox"/>	<input type="checkbox"/>
Aire acondicionado – Control automático delantero y trasero de la temperatura de tres zonas (con control eléctrico de climatización del asiento trasero)	<input type="checkbox"/>	<input type="checkbox"/>
Aire acondicionado – Trasero, incluye aire acondicionado delantero	<input type="checkbox"/>	<input checked="" type="checkbox"/>
Aire acondicionado – Trasero eléctrico, incluye aire acondicionado delantero	<input checked="" type="checkbox"/>	<input checked="" type="checkbox"/>
Calefacción – Recirculación	<input checked="" type="checkbox"/>	<input checked="" type="checkbox"/>
ILUMINACIÓN INTERIOR		
Luces de cortesía – Montaje en forro de techo, delanteras	<input checked="" type="checkbox"/>	<input checked="" type="checkbox"/>
Luces de cortesía – Luces de cortesía del asiento trasero con luces de lectura	<input checked="" type="checkbox"/>	<input checked="" type="checkbox"/>
Iluminación del compartimento de carga	<input checked="" type="checkbox"/>	<input checked="" type="checkbox"/>
Luces de pícnic en el espacio de carga (solo disponible con portón trasero)	<input type="checkbox"/>	<input type="checkbox"/>

CONFORT Y HABITABILIDAD

	Trend	Titanium
ASIENTOS		
Paquete Asientos Trend+ (Pasajero sencillo) – Ajuste manual individual de 4 posiciones del asiento del conductor (hacia adelante/atrás y reclinable) con soporte lumbar y ajuste manual individual de 2 posiciones del asiento del pasajero (hacia adelante/atrás) con airbag del pasajero y airbags laterales/de cortina	<input checked="" type="checkbox"/>	<input type="checkbox"/>
Paquete Asientos Trend+ (Pasajero doble) – Ajuste manual individual de 4 posiciones del asiento del conductor (hacia adelante/atrás y reclinable) con soporte lumbar con asiento doble del pasajero, bandeja, airbag del pasajero y airbags laterales/de cortina	<input type="checkbox"/>	<input type="checkbox"/>
Paquete Asientos Trend Completo (Pasajero sencillo) – Ajuste manual individual de 4 posiciones del asiento del conductor con calefacción (hacia adelante/atrás y reclinable) con soporte lumbar y reposabrazos ajustables y ajuste manual individual de 2 posiciones del asiento del pasajero con calefacción (hacia adelante/atrás) con reposabrazos interiores y airbag del pasajero y airbags laterales/de cortina	<input type="checkbox"/>	<input type="checkbox"/>
Paquete Asientos Trend Completo (Pasajero doble) – Ajuste manual individual de 4 posiciones del asiento del conductor con calefacción (hacia adelante/atrás y reclinable) con soporte lumbar y reposabrazos ajustables y asiento del pasajero doble con calefacción y bandeja, airbag del pasajero y airbags laterales/de cortina	<input type="checkbox"/>	<input type="checkbox"/>
Paquete Asientos Titanium Completo (Pasajero sencillo oscuro) – Ajuste manual individual de 4 posiciones del asiento del conductor (hacia delante/atrás y reclinable) con soporte lumbar y reposabrazos ajustables y ajuste manual individual de 4 posiciones del asiento del pasajero con calefacción (hacia adelante/atrás y reclinable) con soporte lumbar y reposabrazos interiores y airbag del pasajero y airbags laterales/de cortina	<input type="checkbox"/>	<input checked="" type="checkbox"/>
Paquete Asientos Titanium Completo (Pasajero sencillo claro) – Ajuste manual individual de 4 posiciones del asiento del conductor (hacia delante/atrás y reclinable) con soporte lumbar y reposabrazos ajustables y ajuste manual individual de 4 posiciones del asiento del pasajero con calefacción (hacia adelante/atrás y reclinable) con soporte lumbar y reposabrazos interiores y airbag del pasajero y airbags laterales/de cortina	<input type="checkbox"/>	<input type="checkbox"/>
Paquete Asientos Titanium Completo (Pasajero doble oscuro) – Ajuste manual individual de 4 posiciones del asiento del conductor con calefacción (hacia adelante/atrás y reclinable) con soporte lumbar y reposabrazos ajustables y asiento del pasajero doble con calefacción y bandeja, airbag del pasajero y airbags laterales/de cortina	<input type="checkbox"/>	<input type="checkbox"/>
Paquete Asientos Titanium Completo (Pasajero doble claro) – Ajuste manual individual de 4 posiciones del asiento del conductor con calefacción (hacia adelante/atrás y reclinable) con soporte lumbar y reposabrazos ajustables y asiento del pasajero doble con calefacción y bandeja, airbag del pasajero y airbags laterales/de cortina	<input type="checkbox"/>	<input type="checkbox"/>
Paquete Asientos Titanium AGR/Nugget Titanium AGR (Pasajero sencillo oscuro) – Ajuste manual individual de 6 posiciones del asiento del conductor y del pasajero con calefacción (hacia adelante/atrás, reclinable y altura) con soporte lumbar de 4 posiciones y reposabrazos ajustables y airbag del pasajero y airbags laterales/de cortina	<input type="checkbox"/>	<input type="checkbox"/>
Paquete Asientos Titanium AGR/Nugget Titanium AGR (Pasajero sencillo claro) – Ajuste manual individual de 6 posiciones del asiento del conductor y del pasajero con calefacción (hacia adelante/atrás, reclinable y altura) con soporte lumbar de 4 posiciones y reposabrazos ajustables y airbag del pasajero y airbags laterales/de cortina	<input type="checkbox"/>	<input type="checkbox"/>
Paquete Asientos Titanium Completo Cuero (Pasajero sencillo oscuro). Requiere Doble Puerta Lateral: Conductor con ajuste lumbar y 4 movimientos (Longitudinal y altura), Pasajero sencillo con ajuste lumbar y 4 movimientos (Longitudinal y altura), Conductor y pasajero calefactados, Conductor y pasajero con reposabrazos, Airbags Cortina, Torax y Pasajero	<input type="checkbox"/>	<input type="checkbox"/>
Paquete Asientos Titanium Completo Cuero (Pasajero sencillo claro). Requiere Doble Puerta Lateral: Requiere Doble Puerta Lateral: Conductor con ajuste lumbar y 4 movimientos (Longitudinal y altura), Pasajero sencillo con ajuste lumbar y 4 movimientos (Longitudinal y altura), Conductor y pasajero calefactados, Conductor y pasajero con reposabrazos, Airbags Cortina, Torax y Pasajero	<input type="checkbox"/>	<input type="checkbox"/>

Nota: Los logotipos y la marca Bluetooth® son propiedad de Bluetooth SIG, Inc. Ford Motor Company Limited y sus compañías filiales disponen de autorización para hacer uso de los mismos. Las demás marcas registradas y nombres comerciales pertenecen a sus respectivos propietarios. Asistencia de emergencia Ford es una innovadora función de SYNC que emplea un teléfono móvil conectado y vinculado por Bluetooth® para ayudar a los ocupantes del vehículo a realizar una llamada directa al centro de comunicaciones local tras un accidente en el que se hayan desplegado los airbags o se haya desconectado la bomba de combustible. Esta función está activa en más de 40 países y regiones europeos.

4 ESPECIFICACIONES

CONFORT Y HABITABILIDAD

	Trend	Titanium
Paquete Asientos Titanium Completo Cuero (Pasajero doble oscuro). Requiere Doble Puerta Lateral: Conductor con ajuste eléctrico lumbar 4 movimientos (profundidad y altura) y ajuste eléctrico 6 movimientos (Longitudinal, altura y respaldo), Pasajero doble con bandeja, Conductor y pasajero calefactados, Conductor con reposabrazos, Airbags Cortina, Torax y Pasajero y Asientos de cuero	—	<input type="checkbox"/>
Paquete Asientos Titanium Completo Cuero (Pasajero doble claro). Requiere Doble Puerta Lateral: Requiere Doble Puerta Lateral: Conductor con ajuste eléctrico lumbar 4 movimientos (profundidad y altura) y ajuste eléctrico 6 movimientos (Longitudinal, altura y respaldo), Pasajero doble con bandeja, Conductor y pasajero calefactados, Conductor con reposabrazos, Airbags Cortina, Torax y Pasajero y Asientos de cuero	—	<input type="checkbox"/>
Paquete Asientos Titanium AGR Cuero (Pasajero sencillo oscuro). Requiere Doble Puerta Lateral: Conductor con ajuste eléctrico lumbar 4 movimientos (profundidad y altura) y ajuste eléctrico 8 movimientos (Longitudinal, altura, respaldo y asiento), Pasajero individual con ajuste eléctrico lumbar 4 movimientos (profundidad y altura) y ajuste eléctrico 8 movimientos (Longitudinal, altura, respaldo y asiento), Conductor y pasajero calefactados, Conductor con reposabrazos, Airbags Cortina, Torax y Pasajero y Asientos de cuero	—	<input type="checkbox"/>
Paquete Asientos Titanium AGR Cuero (Pasajero sencillo claro). Requiere Doble Puerta Lateral: Requiere Doble Puerta Lateral: Conductor con ajuste eléctrico lumbar 4 movimientos (profundidad y altura) y ajuste eléctrico 8 movimientos (Longitudinal, altura, respaldo y asiento), Pasajero individual con ajuste eléctrico lumbar 4 movimientos (profundidad y altura) y ajuste eléctrico 8 movimientos (Longitudinal, altura, respaldo y asiento), Conductor y pasajero calefactados, Conductor con reposabrazos, Airbags Cortina, Torax y Pasajero y Asientos de cuero	—	<input type="checkbox"/>
Rear Seat Pack 5 – Contiene puertas de carga en el lado del acompañante, asientos individuales de la segunda fila con ajuste hacia adelante/atrás y asientos individuales/dobles de la tercera fila	<input checked="" type="checkbox"/>	<input checked="" type="checkbox"/>
Doble puerta lateral (con cortinillas parasol en Tourneo)	<input type="checkbox"/>	<input type="checkbox"/>
INSTRUMENTOS Y MANDOS		
Columna de la dirección – Fija	<input checked="" type="checkbox"/>	<input checked="" type="checkbox"/>
Retrovisores termoelectrónicos – plegables electrónicamente. (Incluido en DAT PACK 5 y 6)	<input type="checkbox"/>	<input checked="" type="checkbox"/>
Retrovisores exteriores – Plegables eléctricamente, eléctricos y térmicos	<input checked="" type="checkbox"/>	—
Retrovisores exteriores – Cubiertas en color de la carrocería	<input checked="" type="checkbox"/>	<input checked="" type="checkbox"/>
Limpiaparabrisas – Automático con sensor de lluvia	<input checked="" type="checkbox"/>	<input checked="" type="checkbox"/>
Limpiaparabrisas – trasero con lavado de cambio automático y funcionamiento eléctrico	<input checked="" type="checkbox"/>	<input checked="" type="checkbox"/>
Agarraderas – Incluye portagafas para el conductor y agarraderas	<input checked="" type="checkbox"/>	<input checked="" type="checkbox"/>
Volante – Sensico®-trimmed	<input checked="" type="checkbox"/>	<input checked="" type="checkbox"/>
Volante – Térmico	<input type="checkbox"/>	<input type="checkbox"/>
Pomo de la palanca de cambios – Sensico®-trimmed (con caja de cambios manual)	<input checked="" type="checkbox"/>	<input checked="" type="checkbox"/>
Parasol – Conductor y acompañante, con iluminación	<input checked="" type="checkbox"/>	<input checked="" type="checkbox"/>
Ventanillas – Delanteras eléctricas con función de un solo toque-Bajada en el lado del conductor y del acompañante	<input checked="" type="checkbox"/>	<input checked="" type="checkbox"/>
Sistema de apertura y arranque sin llave de Ford con botón de arranque Ford Power (vehículo sin llave)	<input checked="" type="checkbox"/>	<input checked="" type="checkbox"/>

CONFORT Y HABITABILIDAD

	Trend	Titanium
TECNOLOGÍA		
Sistema de repostaje sin tapón Ford Easy-Fuel con sistema anti errores de repostaje	<input checked="" type="checkbox"/>	<input checked="" type="checkbox"/>
Parabrisas – Térmico Quickclear	<input checked="" type="checkbox"/>	<input checked="" type="checkbox"/>
Parabrisas – Desempañador trasero	<input checked="" type="checkbox"/>	<input checked="" type="checkbox"/>
Cargador inalámbrico	<input type="checkbox"/>	<input type="checkbox"/>

Nota: Los logotipos y la marca Bluetooth® son propiedad de Bluetooth SIG, Inc. Ford Motor Company Limited y sus compañías filiales disponen de autorización para hacer uso de los mismos. Las demás marcas registradas y nombres comerciales pertenecen a sus respectivos propietarios. Asistencia de emergencia Ford es una innovadora función de SYNC que emplea un teléfono móvil conectado y vinculado por Bluetooth® para ayudar a los ocupantes del vehículo a realizar una llamada directa al centro de comunicaciones local tras un accidente en el que se hayan desplegado los airbags o se haya desconectado la bomba de combustible. Esta función está activa en más de 40 países y regiones europeos.

SEGURIDAD Y PROTECCIÓN

	Trend	Titanium
SEGURIDAD		
Sistema de frenos antibloqueo (ABS) con distribución electrónica de la potencia de frenado (EBD) ¹⁾	<input checked="" type="checkbox"/>	<input checked="" type="checkbox"/>
Airbag – Conductor ¹⁾	<input checked="" type="checkbox"/>	<input checked="" type="checkbox"/>
Airbag – del acompañante delantero ¹⁾ (con interruptor de desactivación del airbag del acompañante)	<input checked="" type="checkbox"/>	<input checked="" type="checkbox"/>
Airbag – Airbags montados en los asientos delanteros ¹⁾ con retención de cortina de aire	<input checked="" type="checkbox"/>	<input checked="" type="checkbox"/>
Cinturones de seguridad con carrete de inercia y 3 puntos de anclaje (todos los asientos) ¹⁾	<input checked="" type="checkbox"/>	<input checked="" type="checkbox"/>
Asiento infantil ISOFIX – 4 puntos de anclaje – Lados del conductor y del acompañante (segunda y tercera fila)	<input checked="" type="checkbox"/>	<input checked="" type="checkbox"/>
Protección contra la corrosión de los bajos del vehículo completa	<input type="checkbox"/>	<input type="checkbox"/>
Interfaz de bloqueo por detección de alcohol, (paquete de preparación)	<input checked="" type="checkbox"/>	<input checked="" type="checkbox"/>

*Para más información sobre las configuraciones disponibles, consulta en un punto de venta de la red Ford. Tenga en cuenta lo siguiente: El bloqueo configurable se debe incluir en el momento de realizar el pedido, ya que no se puede solicitar como opción de montaje en concesionario o como accesorio. ♦**Nota: No se debe colocar nunca un asiento para niños en sentido contrario a la marcha en el asiento del acompañante si el vehículo Ford está equipado con airbag del acompañante y dicho airbag está activado.**¹⁾Función de seguridad,²⁾ Función de asistencia al conductor.

De serie Opción, con coste adicional Parte de un paquete opcional, con coste adicional

4 ESPECIFICACIONES

SEGURIDAD Y PROTECCIÓN

	Trend	Titanium
SEGURIDAD		
Alarma Thatcham. (Incluye Doble cierre centralizado)	<input type="checkbox"/>	<input checked="" type="checkbox"/>
Inmovilizador – Sistema antirrobo pasivo (PATS) (aprobado para seguros como inmovilizador de categoría ²⁾)	<input checked="" type="checkbox"/>	<input checked="" type="checkbox"/>
Cerraduras – Cierre centralizado	<input checked="" type="checkbox"/>	<input checked="" type="checkbox"/>
Cerraduras – Cierre doble eléctrico, de alta seguridad con monturas reforzadas	<input type="checkbox"/>	<input type="checkbox"/>
Cerraduras – Cierre centralizado con 2 mandos a distancia	<input checked="" type="checkbox"/>	<input checked="" type="checkbox"/>
Cerraduras – Configurable 1 presionar las puertas de la primera fila, 2 presionar todas las puertas*	<input checked="" type="checkbox"/>	<input checked="" type="checkbox"/>
Cerraduras – Aviso de bloqueo incorrecto, señal acústica si hay una puerta abierta al accionar el cierre	<input checked="" type="checkbox"/>	<input checked="" type="checkbox"/>
Cerraduras – Abertura del capó con llave	<input checked="" type="checkbox"/>	<input checked="" type="checkbox"/>
Cerraduras – Antirrobo	<input type="checkbox"/>	<input type="checkbox"/>
Sistema de recuperación de vehículo robado	<input checked="" type="checkbox"/>	<input checked="" type="checkbox"/>
Bloqueo predeterminado por alejamiento – Bloqueo automático al alejarse con desbloqueo en caso de accidente	<input type="checkbox"/>	<input type="checkbox"/>
FRENOS		
Frenos – Sistema de frenos antibloqueo (ABS), con control de oscilación del remolque, asistente de arranque en pendiente (HSA) ²⁾ , control electrónico de estabilidad (ESC) ¹⁾ y control de tracción	<input checked="" type="checkbox"/>	<input checked="" type="checkbox"/>
Asistente de precolisión en intersecciones	<input type="checkbox"/>	<input type="checkbox"/>
Asistente de precolisión trasero	<input type="checkbox"/>	<input type="checkbox"/>

*Para más información sobre las configuraciones disponibles, consulta en un punto de venta de la red Ford. Tenga en cuenta lo siguiente: El bloqueo configurable se debe incluir en el momento de realizar el pedido, ya que no se puede solicitar como opción de montaje en concesionario o como accesorio. **♦Nota: No se debe colocar nunca un asiento para niños en sentido contrario a la marcha en el asiento del acompañante si el vehículo Ford está equipado con airbag del acompañante y dicho airbag está activado.** ¹⁾Función de seguridad, ²⁾ Función de asistencia al conductor.

CARACTERÍSTICAS AUXILIARES

	Trend	Titanium
CARROCERÍA		
Puertas – Puertas de carga correderas dobles	–	<input type="checkbox"/>
Puertas – Puertas de carga correderas junto al borde de la acera	<input checked="" type="checkbox"/>	<input checked="" type="checkbox"/>
Puertas – Portón trasero acristalado con limpia/lavaluneta	<input checked="" type="checkbox"/>	<input checked="" type="checkbox"/>
Ventanillas – Segunda fila Flip Open	<input type="checkbox"/>	<input type="checkbox"/>
Ventanillas – Segunda fila, fijas	<input checked="" type="checkbox"/>	<input checked="" type="checkbox"/>
Ventanillas – Tercera fila, fijas	<input checked="" type="checkbox"/>	<input checked="" type="checkbox"/>
MOQUETA Y TAPICERÍA		
Revestimiento del suelo – Moqueta	<input checked="" type="checkbox"/>	<input checked="" type="checkbox"/>
Alfombrilla del maletero	<input type="checkbox"/>	<input type="checkbox"/>
Alfombrillas delanteras	<input type="checkbox"/>	<input type="checkbox"/>
CERTIFICACIÓN		
Número de identificación del vehículo – Visible	<input checked="" type="checkbox"/>	<input checked="" type="checkbox"/>
SISTEMA ELÉCTRICO		
Toma eléctrica – 1 x 12 V (situada en el salpicadero)	<input checked="" type="checkbox"/>	<input checked="" type="checkbox"/>
Punto USB doble (situado en el salpicadero)	<input checked="" type="checkbox"/>	<input checked="" type="checkbox"/>
Toma de corriente – 12 V (situada en la parte trasera)	<input checked="" type="checkbox"/>	<input checked="" type="checkbox"/>
Puerto USB individual trasero	<input checked="" type="checkbox"/>	<input checked="" type="checkbox"/>
Puertos USB triples traseros	<input type="checkbox"/>	<input type="checkbox"/>

4 ESPECIFICACIONES

CARACTERÍSTICAS AUXILIARES

	Trend	Titanium
FUNCIONALIDAD EXTERIOR		
Portaequipajes – Integrado y plegable	<input type="checkbox"/>	<input type="checkbox"/>
Portabicicletas de portón trasero	<input type="checkbox"/>	<input type="checkbox"/>
Remolque de carga media	<input checked="" type="checkbox"/>	<input checked="" type="checkbox"/>
Gancho de remolque fijo	<input type="checkbox"/>	<input type="checkbox"/>
Puerta abatible del portador de neumático abierta	<input checked="" type="checkbox"/>	<input checked="" type="checkbox"/>
Sistema eléctrico de gancho de remolque – Sistema eléctrico de gancho de remolque (conector y cableado) sin gancho de remolque	<input type="checkbox"/>	<input type="checkbox"/>
ESPACIO DE CARGA		
Espacio de carga – 2 enganches de sujeción homologados DIN 75410 (solo L1)	<input checked="" type="checkbox"/>	<input checked="" type="checkbox"/>
Espacio de carga – 4 enganches de sujeción homologados DIN 75410 (estándar en L2, opcional en L1)	<input checked="" type="checkbox"/>	<input checked="" type="checkbox"/>

OPCIONES ESPECIALES PARA VEHÍCULOS

	Código SVO	Trend	Titanium
Protector de carga de batería programable Ford – Sistema protector de carga de batería patentado y programable de 10 modos capaz de proteger baterías Ford y de terceros	A540	<input type="checkbox"/>	<input type="checkbox"/>
Cableado auxiliar	Por confirmar	<input type="checkbox"/>	<input type="checkbox"/>
Caja de fusibles inteligente – Nivel medio		<input type="checkbox"/>	<input type="checkbox"/>
Paquete Taxi 1 – Doble puerta lateral y elimina 2º fila de asientos. 3º fila banqueta corrida	3219	<input type="checkbox"/>	<input type="checkbox"/>
Paquete Taxi 2 – Doble puerta lateral y elimina 3º fila de asientos	3220	<input type="checkbox"/>	<input type="checkbox"/>
Paquete Taxi Incompleto – Elimina 2º y 3º fila de asientos (Transforma el vehículo a Incompleto)	3222	<input type="checkbox"/>	<input type="checkbox"/>

5

PROPIEDAD

Sentarte al volante de tu próximo nuevo Ford es sencillo con las distintas opciones de financiación disponibles que permiten satisfacer las necesidades de tu negocio.

Información importante:

*Ford Credit es un nombre comercial de FCE Bank plc. FCE Bank plc, Sucursal en España, es una entidad inscrita en el Registro Mercantil de Madrid, el 21 de septiembre de 1993, tomo 6.821, libro 0, folio 115, sección 8, hoja M-111088. C.I.F: W0063712D y con el número 0218 del Registro de Entidades de Banco de España. FCE Bank plc Sucursal en España, es una sucursal de FCE Bank plc, un banco inglés autorizado y regulado por la Autoridad Inglesa de Regulación Prudencial ("UK Prudential Regulation Authority") y la Autoridad Inglesa de Conducta Financiera ("UK Financial Conduct Authority")

Trato justo al cliente: El trato justo al cliente es fundamental para Ford Credit. Es el pilar de nuestra forma de hacer negocio con nuestros clientes y forma parte de nuestra cultura. Si en algún momento cree que no hemos cumplido con este principio, por favor contacte con nosotros.

MANTENIMIENTO



CONFIGÚRALO

Configura y personaliza tu vehículo. Solo tienes que ir a la página web de Ford, seleccionar tu modelo, y a continuación elegir la versión que más se adecue a tus necesidades. Podrás ver el precio recomendado y enviar tu configuración al concesionario de vehículos comerciales Ford si lo deseas.

[CONSTRUYE EL TUYO AHORA >](#)



FINANCIACIÓN DE VEHÍCULOS COMERCIALES

A la hora de financiar tu vehículo comercial Ford, confía en Ford Credit y su amplia gama de productos pensados para satisfacer las necesidades de cada cliente, de cada tipo de negocio.

Ford MultiOpción, Ford MultiOpción Leasing, Ford Renting, Ford Leasing y Ford Financiación.

Para obtener más información sobre nuestros productos financieros, por favor, contacta con tu Concesionario Ford más cercano.

[APRENDE MÁS >](#)



BUSCA UN CONCESIONARIO Y SOLICITA UNA PRUEBA DE CONDUCCIÓN

Puedes buscar el concesionario de vehículos comerciales Ford por su ubicación o por nombre del concesionario en la página web de Ford y solicitar una prueba de conducción online. Solo tienes que rellenar tus datos, y el concesionario que hayas elegido se pondrá en contacto contigo para quedar a una hora que te venga bien.

[ENCUENTRA UNA CONCESIÓN >](#)



FORDPASS PRO

Cuida de hasta cinco vehículos comerciales con las herramientas que te permiten mantenerlos a punto, seguros y funcionando a la perfección. Para que puedas centrarte en el trabajo.

FordPass Pro ha sido diseñado para vehículos comerciales nuevos con el módem FordPass Connect. Nuestro módem integrado te permite estar cómodamente conectado con tus vehículos, allí donde estés. Ofrece todas las prestaciones necesarias para mantener tu negocio funcionando.

FordPass Pro está disponible en mercados seleccionados. Acude a tu concesionario Ford para obtener más información.

Descarga la aplicación **FordPass Pro** del App Store o consíguela en Google Play.



Tu negocio siempre en marcha

Sabemos la importancia de mantener tu negocio siempre en movimiento. Te ofrecemos un servicio Postventa completo y gestionado por especialistas. Sin tiempos de espera, mantenimiento al momento, vehículo cortesía, horarios adaptados, zona wi-fi y otras ventajas.

Características de Centro Transit:

- Red especialista de servicio a vehículos comerciales
- Horarios adaptados a tus necesidades
- Servicio de recogida y entrega⁽¹⁾
- Vehículo de sustitución⁽²⁾
- Gestión Pre-ITV
- Limpieza exterior del vehículo
- Asistencia en carretera 24h/365 días al año
- Técnicos especializados en reparación de vehículos comerciales
- Recambio Original Ford
- Videocheck (grabamos la inspección del vehículo para poder verlo en remoto)
- Diagnósis Ford rápidas y precisas
- Prioridad en la reparación⁽³⁾
- Express Service (mantenimiento en el momento con 2 mecánicos)
- Compromiso en la hora de entrega
- Ampliación de garantía del vehículo comercial con Ford Protect
- Control de costes de mantenimiento con Ford Protect Mantenimiento

Para más información consulta en

APRENDE MÁS 

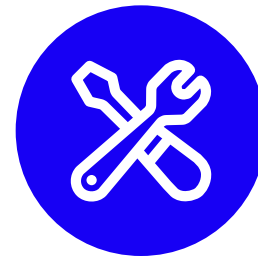

PACK FORD PROTECT

El Pack Ford Protect para Vehículos Comerciales consiste en un producto paquetizado que incluye Ford Protect (Garantía Extendida) y Ford Protect Mantenimiento (Revisiones Oficiales), en un único contrato y a un único precio.

Te garantizamos a través de este programa paquetizado una extensión de coberturas en averías mecánicas y eléctricas desde 4 años o 80.000* kms hasta los 5 años o 150.000 kms**

Cubre las Revisiones Oficiales recomendadas por Ford así como las revisiones intermedias e inspecciones anuales en los vehículos con intervalo de mantenimiento cada 2 años.

Además, disfruta de ventajas adicionales:

- Ahorro del 30% comparado con el precio de los productos contratados por separado
- Tranquilidad: El vehículo tiene la garantía extendida y los mantenimientos cubiertos, por lo que no tienes que preocuparte por nada.
- Comodidad: Se puede incluir dentro de la financiación***, por lo que lo puedes pagar en cómodas cuotas mensuales.
- Protección contra la inflación, no se ve afectado por subidas de precios por lo que sabrás desde un inicio el coste del producto con cobertura a lo largo de los 4 o 5 años.
- Da un valor añadido al vehículo, ya que el producto va asociado al bastidor por lo que en caso de venta del vehículo incrementa el valor del mismo.
- Máxima garantía y calidad en las piezas y recambios originales, así como en los técnicos cualificados.

Consulta en tu concesionario Ford los planes del Pack Ford Protect que mejor se adapten a tus necesidades.

FORD PROTECT ASSISTANCE

Estamos donde nos necesites

Para tu mayor tranquilidad disfruta de la asistencia en carretera gratuita durante un año⁽⁴⁾ cada vez que pases la Revisión Oficial Ford y renuévala de por vida sin límites de kilómetros ni antigüedad del vehículo.

Para más información sobre las coberturas de Ford Protect Assistance consulta en tu concesionario Ford.

⁽¹⁾La recogida y la entrega se realizan concertando una cita y teniendo en cuenta un tiempo de desplazamiento razonable (por un coste adicional).

⁽²⁾La sustitución del vehículo por otro similar puede excluir los vehículos carrozados. Consulta con tu concesionario especialista.

⁽³⁾La reparación comenzará el mismo día laborable (si el vehículo se recibe antes de las 3 de la tarde) o como muy tarde antes de que hayan transcurrido 24 horas desde su recepción.* La reparación comenzará el mismo día laborable (mientras traigas tu vehículo antes de las 3 de la tarde) o como muy tarde antes de que hayan transcurrido 24 horas desde su recepción. Si necesitamos pedir piezas, empezaremos a trabajar el día en que se reciban. Las reparaciones del vehículo fuera de la carretera deben realizarse antes de 24 horas.

⁽⁴⁾12 meses de cobertura (24 meses en modelos con intervalos de mantenimiento ampliado) o hasta la próxima revisión, lo que antes suceda.

*La duración del Pack Ford Protect comienza en la fecha de inicio de garantía del vehículo nuevo (fecha de primera matriculación). Los plazos y kilómetros pueden variar para vehículos eléctricos. La duración del contrato y el kilometraje estimado determina el número de mantenimientos que se realizan en cada contrato de los Pack Ford Protect.

**Consulta por coberturas específicas si estas no se adaptan a tus necesidades.

***Los servicios no se pueden incluir dentro del Leasing o Multi Opción Leasing, por lo que, en estos casos, se deberá abonarlo al contado.

RESERVA UNA PRUEBA DE CONDUCCIÓN HOY

La mejor forma de familiarizarse con las capacidades y posibilidades que ofrece la nueva gama Tourneo Custom con una prueba de vehículo.

Reserva la tuya hoy y tu concesionario local de Ford estará encantado de ayudarte lo antes posible.

PÓNGASE EN CONTACTO CON NOSOTROS AHORA

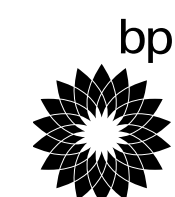

Ford y BP – Trabajando juntos para reducir el consumo de combustible y de emisiones.

Ilustraciones, descripciones y especificaciones. El contenido de esta publicación es correcto en el momento de pasar a imprenta. Ford tiene una política de desarrollo permanente de sus productos, Ford recomienda encarecidamente que consulte el contenido actualizado de esta publicación en su concesionario y en la página web www.ford.es. **Equipamiento opcional.** Cuando en esta publicación se describa una característica o función como "Opción" o "Montaje/paquete opcional", se asumirá que conlleva un coste adicional al precio base del vehículo, a menos que se especifique lo contrario. Todos los modelos y combinaciones de colores están sujetos a disponibilidad. **Nota:** Algunas de las imágenes que aparecen en este catálogo corresponden a un modelo anterior a la producción y/o están generadas por ordenador. Por tanto, el diseño y las características de la versión final del vehículo pueden variar en algunos aspectos. Asimismo, algunas de las características que se muestran en los vehículos pueden ser opcionales. **Nota:** Este catálogo incluye accesorios originales de Ford, así como una serie de productos de nuestros proveedores. La instalación de accesorios puede influir en el consumo de combustible de tu vehículo. + Los accesorios identificados como de otros proveedores son una cuidadosa selección de productos que se presentan con sus propias marcas, no sujetos a la garantía Ford sino a la garantía del fabricante, cuyos detalles se pueden obtener de su punto de venta de la red Ford. **Nota:** La marca y los logotipos de iPod son propiedad de Apple Inc. Ford Motor Company y sus compañías filiales disponen de autorización para hacer uso de los mismos. Las demás marcas registradas y nombres comerciales pertenecen a sus dueños correspondientes. **Nota:** Algunas de las funciones de seguridad y asistencia al conductor descritas en esta publicación están diseñadas para funcionar con sensores, cuyo rendimiento puede verse afectado en determinadas condiciones ambientales o meteorológicas.

Este vehículo y todos sus componentes así como los recambios originales, han sido diseñados y fabricados atendiendo a la Normativa Legal destinada a prevenir y reducir al mínimo la repercusión en el Medio Ambiente, mediante la utilización de materiales reciclados/reciclables, adoptando las medidas dirigidas a conseguir un adecuado reciclado para la conservación y mejora de la calidad ambiental.

A fin de cumplir con los objetivos de descontaminación y fomento del reciclado y reutilización de componentes de los vehículos al final de su vida útil, Ford ha concertado en España una extensa Red de Centros Autorizados de Tratamiento (CATs), bajo la denominación de SIGRAUTO (para consultas www.sigrauto.com), que garantizan su adecuado tratamiento medioambiental, a los cuales deberá dirigirse para la entrega, sin desmontaje previo de componentes, del vehículo. El Centro Autorizado de Tratamiento facilitará el Certificado de Destrucción y tramitará la baja en la DGT.

Resolución alternativa de litigios en materia de consumo

A los efectos previstos en la Ley 7/2017, de 2 de noviembre, relativa a la resolución alternativa de litigios en materia de consumo, se le informa que FORD ESPAÑA, S.L. no se encuentra adherida a una entidad de resolución alternativa de litigios de consumo salvo en el supuesto indicado más abajo, pudiendo dirigirse al Centro de Relaciones con Clientes, teléfono 900807090 y dirección de correo electrónico crccspain@ford.com.

En el supuesto de reclamación relacionada con la publicidad de Ford España, S.L., podrá acudir realizar su reclamación ante la Asociación para la Autorregulación de la Comunicación Comercial (AUTOCONTROL) cuya página web es <http://www.autocontrol.es/>, a la que Ford España, S.L. está adherida.

Published by Ford Motor Company Limited, Laindon, Essex, England. Registered in England No. 235446. © Ford Motor Company Limited.

